

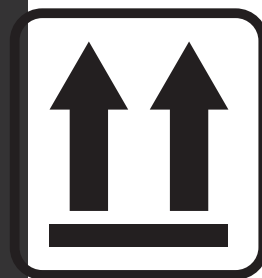

OPC1000N

/ PL / OSUSZACZ POWIETRZA / EN / AIR DEHUMIDIFIER
/ DE / LUFTENTFEUCHTER / RU /
/ ES / DESHUMIDIFICADOR DE AIRE



Eldom Sp. z o.o. • ul. Pawła Chromika 5a • 40-238 Katowice, POLAND
tel: +48 32 2553340 • fax: +48 32 2530412 • www.eldom.mom



/PL/ Usuwanie wyeksploatowanych urządzeń elektrycznych i elektronicznych (dotyczy krajów Unii Europejskiej i innych krajów europejskich z wydzielonymi systemami zbierania odpadów).

Ten symbol na produkcie lub jego opakowaniu oznacza, że produkt nie powinien być zaliczany do odpadów domowych. Usunięcie produktu zapobiegnie potencjalnym negatywnym konsekwencjom dla środowiska naturalnego i zdrowia ludzkiego, których przyczyną mogłoby być niewłaściwe usuwanie produktu. Recykling materiałów pomaga w zachowaniu surowców naturalnych. Aby uzyskać szczegółowe informacje o recyklingu tego produktu, należy skontaktować się z władzami lokalnymi, firmą świadczącą usługi oczyszczania lub sklepem, w którym produkt został kupiony.



/EN/ Disposal of used electrical and electronic equipment (applies to the European Union countries and other European countries with separate waste collection systems).

The symbol on the product or its packaging indicates that the product should not be classified as household waste. It should be handed over to a collection point that deals with the collection and recycling of electrical and electronic devices. Correct disposal of the product prevents potential negative consequences for the environment and human health that could be caused by improper disposal of the product. Material recycling helps to preserve natural resources. For detailed information on recycling of this product, please contact your local authority, a cleaning service provider or a shop where the product has been bought.



/DE/ Entsorgung von gebrauchten Elektro- und Elektronikgeräten (gilt für Länder der Europäischen Union und andere europäische Länder mit getrennten Sammelsystemen).

Dieses Symbol auf dem Produkt oder seiner Verpackung weist darauf hin, dass das Produkt nicht als Hausmüll entsorgt werden darf. Es muss zur Entsorgung bei der entsprechenden Sammel- und Recyclingstelle für Elektro- und Elektronikgeräte abgegeben werden. Eine ordnungsgemäße Entsorgung des Produktes verhindert mögliche negative Auswirkungen auf die Umwelt und die menschliche Gesundheit, die durch unsachgemäße Entsorgung des Produktes verursacht werden könnten. Das Entsorgen von Materialien trägt zur Schonung der natürlichen Ressourcen bei. Weitere Informationen zur Entsorgung dieses Produktes erhalten Sie bei Ihren örtlichen Behörden, dem kommunalen Entsorgungsbetrieb oder dem Geschäft, in dem Sie dieses Produkt gekauft haben.



/RU/



/ES/ Eliminación de aparatos eléctricos y electrónicos usados (aplicable a los países de la Unión Europea y a otros países europeos con sistemas de recogida selectiva).

Este símbolo en el producto o en su embalaje indica que el producto no debe clasificarse como residuo doméstico. Se debe entregar en un punto autorizado de recogida y reciclaje de aparatos eléctricos y electrónicos. La adecuada eliminación del producto evitará las posibles consecuencias negativas para el medio ambiente y la salud humana que podrían ser causadas por una eliminación inadecuada del producto. El reciclaje de materiales ayuda a preservar los recursos naturales. Para más información sobre el reciclaje de este producto, póngase en contacto con su autoridad local, con un proveedor de servicios de reciclaje o con la tienda en que compró el producto.

1

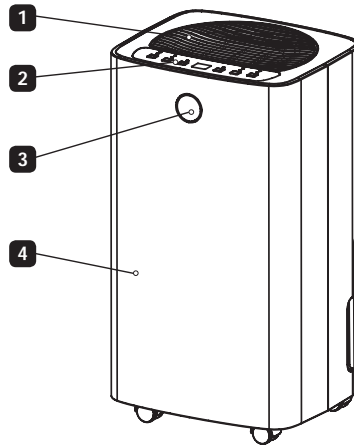

2

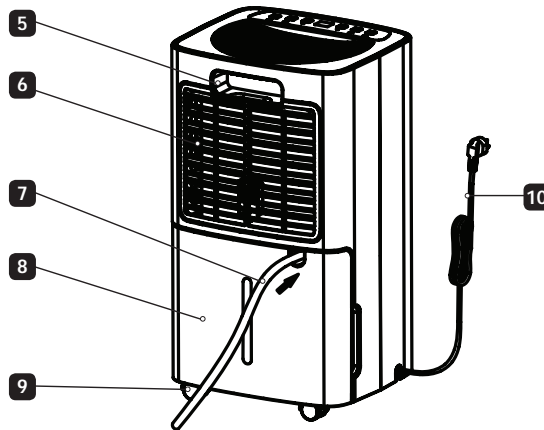

3

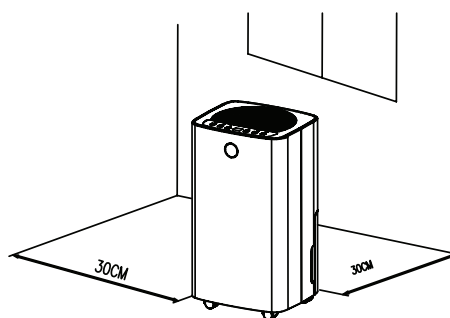

4

4

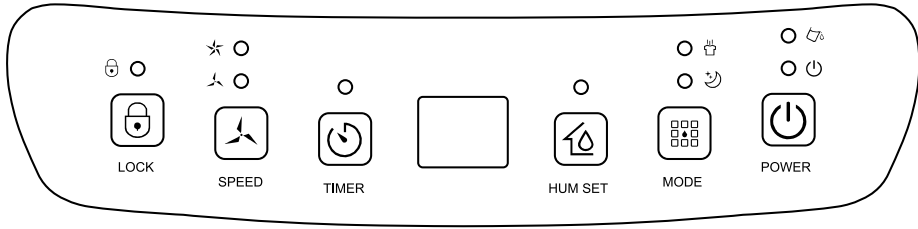

5

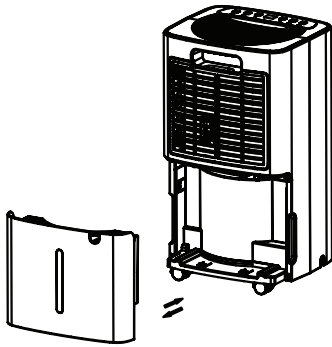

6

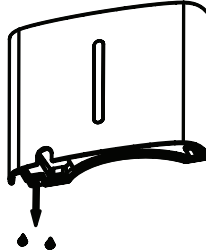

7

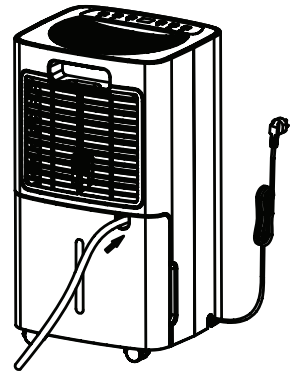

8

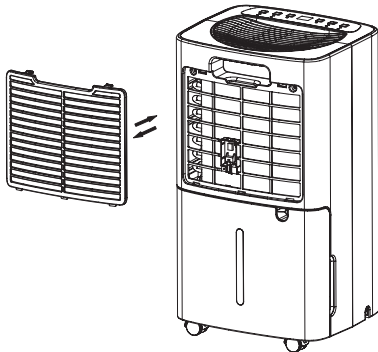

9

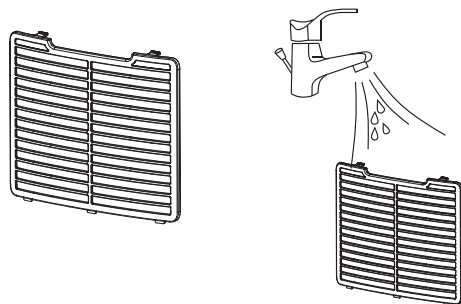

 Urządzenie jest wypełnione łatwopalnym gazem R290.
Ostro nie, ryzyko porażenia.

 Przed uruchomieniem urządzenia przeczytaj instrukcję.

 Wszelkie naprawy mogą być wykonywane jedynie przez osoby posiadające odpowiednie uprawnienia.

 Należy ściśle przestrzegać zaleceń producenta.

 **UWAGA:
RYZYKO PORAZENIA**

Rysunki w niniejszej instrukcji mogą nieznacznie odbiegać wyglądem od widniejących na urządzeniu. Stosować się do rzeczywistych rysunków.

WSKAZÓWKI BEZPIECZEŃSTWA

OSTROŻNOŚCI

- Przed instalacją i uruchomieniem należy dokładnie przeczytać instrukcję obsługi i zapoznać się z ostrzeżeniami na urządzeniu. W instrukcji zawarte są prawidłowe zasady montażu i obsługi klimatyzatora, których nieprzestrzeganie, grozi utratą gwarancji.
- Niniejszy sprzęt może być użytkowany przez dzieci w wieku co najmniej 8 lat i przez osoby o obniżonych możliwościach zmysłowych, umysłowych i osoby o braku doświadczenia i znajomości sprzętu, jeżeli zapewniony zostanie nadzór lub instruktaż odnośnie do użytkowania sprzętu w bezpieczny sposób, tak aby związane z tym zagrożenia były zrozumiałe. Dzieci nie powinny bawić się sprzętem. Dzieci bez nadzoru nie powinny wykonywać czyszczenia i konserwacji sprzętu.
- Używanie klimatyzatora niezgodnie z jego przeznaczeniem grozi utratą gwarancji.
- Urządzenia nie powinny obsługiwać osoby, które nie posiadają odpowiedniej wiedzy na jego temat i nie zapoznały się z instrukcją obsługi. Dotyczy to w szczególności dzieci.
- Urządzenie jest przeznaczone wyłącznie do użytku z gazem R-290 (propan) jako czynnikiem chłodniczym. R290 jest chłodziwem w postaci gazowej, spełniającym dyrektywy unijne w zakresie ochrony środowiska.

Informacje dotyczą ce urządzeń wykorzystujących gazowy czynnik chłodniczy: R290

- Należy uważnie przeczytać wszystkie ostrzeżenia.
- Nie wlewać czynnika chłodniczego do atmosfery.
- R-290 (propan) jest łatwopalny i cięższy od powietrza.
- Zbiera się najpierw w dolnych obszarach, ale może być rozprowadzany przez ruch powietrza (np. przez wentylatory).
- Jeśli propan jest obecny lub nawet jest tylko podejrzenie jego obecności, nie wolno zezwolić niewykwalifikowanemu personelowi na próbę znalezienia przyczyny.
- R-290 (propan) zastosowany w urządzeniu nie ma zapachu.
- Brak zapachu nie oznacza braku ulatniającego się gazu.
- W przypadku wykrycia wycieku należy natychmiast ewakuować wszystkie osoby z pomieszczenia, przewietrzyć pomieszczenie i skontaktować się z lokalną strażą pożarną w celu poinformowania ich o wystąpieniu wycieku propanu.
- Nie wolno wpuszczać żadnych osób z powrotem do pokoju, dopóki nie przyjedzie wykwalifikowany technik serwisu i technik ten stwierdzi, że powrót do pomieszczenia jest bezpieczny.
- Podczas rozmrażania i czyszczenia urządzenia nie wolno stosować narzędzi innych niż zalecane przez producenta.
- Urządzenie należy umieścić w przestrzeni wolnej od stałych źródeł zapłonu (na przykład: otwartego ognia, działających urządzeń gazowych lub elektrycznych).
- Części składowe urządzenia są zaprojektowane specjalnie do użytku propanu i nie mają wlotów inicjujących ani iskry. Części składowe należy wymieniać tylko na identyczne części naprawcze.
- Nie wolno dopuścić do przebicia obudowy, nie spalać urządzenia.
- Urządzenie należy zainstalować, użytkować i przechowywać w pomieszczeniu o powierzchni większej niż 4 m².
- Jeśli urządzenie jest zainstalowane, użytkowane lub przechowywane w pomieszczeniu pozbawionym wentylacji, należy zapewnić rozwiązania zapobiegające gromadzeniu się wyciekającego chłodziwa i stworzenia zagrożenia pożaru lub wybuchu w wyniku zapłonu chłodziwa spowodowanego przez grzejnik elektryczny, piec lub inne źródło zapłonu.
- Urządzenie należy przechowywać w sposób, który pozwoli zapobiec uszkodzeniom mechanicznym.
- Osoby obsługujące lub modyfikujące obwód chłodzący muszą posiadać odpowiednie uprawnienia nadane przez akredytowaną organizację, zapewniając fachowe obchodzenie się z czynnikiem chłodniczym, co musi zostać potwierdzone przez renomowane organizacje branżowe.
- Wszelkie naprawy należy przeprowadzać zgodnie z zaleceniami producenta. Konserwacja i naprawy wymagające zatrudnienia fachowców z innych dziedzin powinny być przeprowadzane pod nadzorem osoby uprawnionej do użytkowania palnych czynników chłodniczych.

-
- Niniejsze urządzenie jest przeznaczone tylko do użytku w warunkach domowych, w sposób opisany w niniejszej instrukcji. Urządzenie należy używać do celów innych niż wymienione w tej instrukcji obsługi.

- Instalacja klimatyzatora nie wymaga specjalistycznej wiedzy i może być przeprowadzona przez użytkownika we własnym zakresie, zgodnie ze wskazówkami i diagramami zawartymi w niniejszej instrukcji obsługi. Nieprawidłowa instalacja może być przyczyną wycieku wody, porażenia prądem i nieodwracalnie uszkodzić urządzenie. Firma Eldom Sp. z o.o. nie ponosi odpowiedzialności za ewentualne szkody powstałe w wyniku niewłaściwego użytkowania urządzenia.
- Urządzenie należy zainstalować zgodnie z krajowymi przepisami dotyczącymi instalacji elektrycznych. Przed podłączeniem do sieci należy sprawdzić, czy parametry prądu sieciowego (napięcie) odpowiadają parametrom podanym na urządzeniu. Wtyczka sieciowa urządzenia powinna być całkowicie włożona do gniazdka sieciowego. Nie należy używać przedłużaczy lub rozgałęziaczy do podłączenia przewodu sieciowego urządzenia. Jeżeli urządzenie nie jest używane przez dłuższy czas, należy wyjąć wtyczkę sieciową z gniazdka. Jeżeli urządzenie nie było używane przez dłuższy czas, przed ponownym jego uruchomieniem należy sprawdzić, czy wloty i wyloty powietrza nie są zablokowane.
- Urządzenie podłączyć wyłącznie do uziemionego gniazdka elektrycznego.
- Urządzenie należy trzymać przynajmniej 50 cm z dala od materiałów łatwopalnych (np. alkohol itd.) albo pojemników pod ciśnieniem (np. aerozoli).
- Przewód sieciowy i wtyczka sieciowa urządzenia służą do ostatecznego odłączenia urządzenia od zasilania sieciowego prądem elektrycznym, dlatego w każdej chwili muszą być łatwo dostępne.
- Podczas burzy urządzenie należy wyłączyć i odłączyć od zasilania sieciowego.
- W trakcie pracy urządzenia do wylotów powietrza nie wolno wkładać żadnych przedmiotów.
- Nie kłaść żadnych przedmiotów na urządzeniu.
- Nie wchodzić na urządzenie ani nie siadać na nim.
- Nie wkładać palców ani innych przedmiotów do wylotu powietrza.
- Nie dotykać wlotu powietrza ani aluminiowych elementów urządzenia.
- Przed czyszczeniem, naprawą, konserwacją lub przeglądem, klimatyzator należy wyłączyć i odłączyć od zasilania sieciowego.
- Urządzenie należy czyścić suchymi miękkimi ściereczkami. Jeżeli obudowa urządzenia jest mocno zabrudzona, można użyć ściereczki nasączonej domowym roztworem czystości. Nie wycierać ani nie czyścić klimatyzatora rozpuszczalnikami chemicznymi, takimi jak benzyna i alkohol.
- Urządzenie nie wolno zanurzać ani wystawiać na działanie deszczu, wilgoci ani innych płynów.
- Nie obsługiwać mokrymi rękami. Zapobiegać rozlaniu wody na urządzenie.
- Nie zanurzać ani nie wystawiać urządzenia na działanie deszczu, wilgoci ani innych płynów.
- Nie pozostawiać działającego urządzenia bez nadzoru. Nie przechylać ani nie przewracać urządzenia.
- Urządzenie należy umieścić i używać z dala od rozbryzgów wody albo oleju.
- Jeżeli podczas eksploatacji urządzenia, użytkownik zauważy jakiegokolwiek nieprawidłowości, jak np. dziwny zapach lub dźwięk, dym, parę, ogień, nagrzanie obudowy lub wtyczki sieciowej, awarię bezpiecznika, zakłócenia funkcjonowania innych

urz dze , nale y natychmiast wył czy urz dzenie, odł czy od zasilania sieciowego i niezwłocznie skontaktowa si z autoryzowanym serwisem.

- Nie u ywa w przypadku uszkodzenia przewodu zasilaj cego, gdy urz dzenie spadło lub zostało uszkodzone w inny sposób. Napraw urz dzenia nale y powierzy autoryzowanemu serwisowi; informacja w karcie gwarancyjnej oraz na stronie www.eldom.eu.
- Wszelkie modernizacje lub stosowanie innych ni oryginalne cz ci zamiennych lub elementów urz dzenia jest zabronione i zagra a bezpiecze stwu u ytkowania.
- Pod gro b utraty gwarancji, u ytkownik nie mo e we własnym zakresie dokonywa adnych napraw, mody kacji lub demonta u obudowy urz dzenia.
- W rodku urz dzenia nie znajduj si adne cz ci, które wymagałyby konserwacji ze strony u ytkownika.
- Wszelkie modernizacje lub stosowanie innych ni oryginalne cz ci zamiennych lub elementów urz dzenia jest zabronione i zagra a bezpiecze stwu u ytkowania.



Osoby obsługuj ce lub mody kuj ce obwód chłodz cy musz posiada odpowiednie uprawnienia nadane przez akredytowan organizacj , zapewniaj ce fachowe obchodzenie si z czynnikiem chłodniczym, co musi zosta potwierdzone przez renomowane organizacje bran owe.



Wszelkie naprawy nale y przeprowadza zgodnie z zaleceniami producenta. Konserwacja i naprawy wymagaj ce zatrudnienia fachowców z innych dziedzin powinny by przeprowadzane pod nadzorem osoby uprawnionej do u ytkowania palnych czynników chłodniczych.

Je li czego nie rozumiesz lub potrzebujesz pomocy, skontaktuj si z serwisem dealera



PRZED PIERWSZYM U YCIEM URZ DZENIA NALE Y UPEWNI SI , E STOINO W POZYCJI PIONOWEJ PRZEZ 24 GODZINY, W PRZECIWNYM RAZIE MO E ZOSTA USZKODZONY KOMPRESOR OSUSZACZA.

OSTRZE ENIA BEZPIECZE STWA DOTYCZ CE SERWISOWANIA

Prosz stosowa si do tych ostrze e , kiedy nale y podj nast puj ce działania podczas serwisowania osuszacza z R290.

1. Kontrole w obszarze

Przed rozpocz ciem prac nad układami zawieraj cymi palne czynniki chłodnicze konieczne jest przeprowadzenie kontroli bezpiecze stwa w celu zapewnienia, e ryzyko zapłonu jest zminimalizowane. W przypadku naprawy instalacji chłodniczej przed przyst pieniem do prac nad instalacj nale y zastosowa nast puj ce rodki ostro no ci.

2. Procedura pracy

Prace powinny być podejmowane w ramach procedury kontrolowanej tak, aby zminimalizować ryzyko obecności łatwopalnego gazu lub oparów podczas wykonywania pracy.

3. Ogólne miejsce pracy

Wszyscy pracownicy obsługi technicznej i inne osoby pracujące w danym miejscu powinni zostać poinstruowani o charakterze wykonywanych prac. Należy unikać pracy w pomieszczeniach zamkniętych. Obszar wokół miejsca pracy należy oddzielić od siebie. Upewnić się, że warunki na danym obszarze zostały zabezpieczone poprzez kontrolę materiałów łatwopalnych.

4. Kontrola obecności czynnika chłodniczego

Przed i w trakcie pracy należy sprawdzić obszar za pomocą odpowiedniego detektora czynnika chłodniczego, aby upewnić się, że technik jest świadomy istnienia potencjalnie łatwopalnych atmosfer. Upewnić się, że stosowane urządzenia do wykrywania wycieków są odpowiednie do stosowania z łatwopalnymi czynnikami chłodniczymi, tj. nie powodują iskrzenia, są odpowiednio uszczelnione lub iskrobezpieczne.

5. Obecność gazu

Jeżeli na sprężenie chłodniczym lub jakichkolwiek związków z nim związanych mają być prowadzone jakiegokolwiek prace na gorąco, powinien być dostępny odpowiedni sprzęt gaśniczy. Przylegając do obszaru ładowania należy umieścić suchy proszek lub gaznik CO₂.

6. Brak źródeł zapłonu

Żadna osoba wykonująca prace związane z układem chłodniczym, które polegają na odłonięciu przewodów rurowych zawierających lub zawierających łatwopalny czynnik chłodniczy, nie może używać jakichkolwiek źródeł zapłonu w sposób stwarzający ryzyko pożaru lub wybuchu. Wszystkie możliwe źródła zapłonu, w tym palenie papierosów, powinny być trzymane w odpowiedniej odległości od miejsca instalacji, naprawy, usuwania i utylizacji, podczas której palny czynnik chłodniczy może zostać ewentualnie uwolniony do otoczenia. Przed rozpoczęciem prac należy zbadać teren wokół urządzeń, aby upewnić się, że nie występuje zagrożenie pożarowe lub ryzyko zapłonu. Umieścić znaki „Zakaz palenia”.

7. Obszar wentylowany

Upewnić się, że obszar ten znajduje się na zewnątrz lub jest odpowiednio wentylowany przed włamaniem do systemu lub wykonaniem jakiegokolwiek prac gorących. Pewien stopień wentylacji jest kontynuowany w okresie wykonywania prac. Wentylacja powinna bezpiecznie rozpraszć uwolniony czynnik chłodniczy i najlepiej wypuścić go na zewnątrz do atmosfery.

8. Kontrole urządzeń chłodniczych

W przypadku wymiany elementów elektrycznych, powinny one być odpowiednio do celu i zgodne z właściwymi specyfikacjami. Przez cały czas należy przestrzegać wytycznych producenta dotyczących konserwacji i obsługi technicznej. W razie wątpliwości należy zwrócić się o pomoc do działu technicznego producenta.

W przypadku instalacji wykorzystuj cych łatwopalne czynniki chłodnicze należy przeprowadzić następujące kontrole:

- Rozmiar ładunku jest zgodny z wielkością pomieszczenia, w którym zainstalowane są czynniki chłodnicze;
- Urządzenia wentylacyjne i wyloty działają prawidłowo i nie są zatkane;
- W przypadku stosowania po redniego obiegu chłodniczego należy sprawdzić, czy nie występuje czynnik chłodniczy;
- Oznakowanie urządzeń jest nadal widoczne i czytelne. Oznakowania i znaki, które są nieczytelne, muszą być poprawione;
- rury lub komponenty chłodnicze są instalowane w miejscu, w którym jest mało prawdopodobne, aby były narażone na kontakt z jakąkolwiek substancją mogącą powodować korozję komponentów zawierających czynniki chłodnicze, chyba że komponenty te są wykonane z materiałów, które są z natury odporne na korozję lub są odpowiednio zabezpieczone przed korozją.

9. Kontrole urządzeń elektrycznych

Naprawy i konserwacja czynniki elektrycznych obejmują wstępne kontrole bezpieczeństwa i procedury kontroli czynniki. Jeżeli istnieje usterka, która mogłaby zagrozić bezpieczeństwu, wówczas do obwodu nie wolno podłączyć zasilania elektrycznego, dopóki nie zostanie ono w zadowalający sposób usunięte. Jeżeli usterka nie może być usunięta natychmiast, ale konieczne jest dalsze działanie, należy zastosować odpowiednie rozwiązanie tymczasowe. Należy to zgłosić właścicielowi urządzenia, aby wszystkie strony zostały poinformowane.

Wstępne kontrole bezpieczeństwa obejmują:

- rozładowanie kondensatorów: odbywa się w sposób bezpieczny, aby uniknąć możliwości iskrzenia;
- nieosłonięte elementów elektrycznych pod napięciem i okablowania podczas ładowania, odzyskiwania lub oczyszczania układu;
- ciągłe uziemienia

● ZALECENIA SPECJALNE

- Zakres temperatury otoczenia dla urządzenia wynosi **5°C-35°C**.
- Osuszacz powietrza powinien być ustawiony pionowo na płaskim podłożu, w miejscu przestronnym i bez przeszkód. Między urządzeniem i ścianą należy zostawić wolną przestrzeń na odległość 30 cm.
- Urządzenie należy zainstalować zgodnie z krajowymi przepisami instalacyjnymi.
- Po ustawieniu urządzenia zawsze powinien być swobodny dostęp do wtyczki kabla zasilającego.
- Urządzenie zawsze należy ustawiać pionowo, aby sprężarka znajdowała się w prawidłowym położeniu roboczym.
- Nie przechylać urządzenia w żadnym kierunku, ponieważ rozlana woda może uszkodzić urządzenie.
- Nie wolno umieszczać urządzenia w pobliżu gazu lub innych cieczy łatwopalnych.
- Nie wolno zakrywać wylotu powietrza i doletu wentylacji. Na urządzeniu nie wolno umieszczać żadnych przedmiotów.
- W pobliżu urządzenia nie wolno stosować rozpylania substancji chemicznych (insektycydy, farby) albo innych łatwopalnych, ponieważ może to doprowadzić do odkształcenia tworzywa. Urządzenie może ulec uszkodzeniu elektrycznemu.

● ZASILANIE

- Wtyk kabla zasilającego musi być dobrze zamocowany i nie powinien być uszkodzony.
- Nie wolno podłączyć urządzenia do źródła zasilania poprzez rozgałkownik prądu.
- Po podłączeniu urządzenia do zasilania należy włączyć je przyciskiem **ON/OFF**.

OPIS OGÓLNY (rys.1-2)

- | | |
|---------------------|---------------------|
| 1. Wylot powietrza | 6. Filtr |
| 2. Panel sterowania | 7. Rurka |
| 3. Wskaźnik | 8. Zbiornik na wodę |
| 4. Korpus | 9. Kółka |
| 5. Uchwyt | 10. Przewód |

● DANE TECHNICZNE

Wydajność osuszania	12l/24h (30°C, RH80%) 7l/24h (27°C, RH60%)
Napięcie znamionowe	AC220-240V, ~ 50Hz
Moc znamionowa	160W (27°C, RH60%)
Moc maksymalna	185W (30°C, RH80%)
Prąd znamionowy	0,9A (27°C, RH60%)
Max. Prąd znamionowy	1A (30°C, RH80%)
Zbiornik na wodę	2l
Głośność	36dB(A)
Przepływ powietrza	130m ³ /h
Zalecana powierzchnia pomieszczenia	4-25m ²
Maksymalne ciśnienie robocze po stronie ssawnej/wylotowej	0,7MPa/3,2MPa
maksymalne dopuszczalne ciśnienie po stronie wysokiego/niskiego ciśnienia	3,2MPa
maksymalne dopuszczalne ciśnienie wymiennika ciepła	3,2MPa
Waga urządzenia	11kg
Nazwa chemiczna	R290/55g
Urządzenie hermeticznie zamknięte	tak
Ilość czynnika dodana fabrycznie	0,055 kg

● INSTALACJA

Wybór miejsca instalacji (rys. 3)

Urządzenie musi być ustawione pionowo na płaskiej powierzchni, w miejscu suchym i przestronnym. Pomieszczenie powinno być wentylowane. Wokół urządzenia należy zostawić co najmniej **30 cm** wolnej przestrzeni.

Woda zbiera się w zbiorniku **(8)**. Do odprowadzenia wody można użyć złącza (7). Sposób montażu opisany jest w sekcji „**CIŚNIENIE ODPIĘTY WODY**”.

Przed podłączeniem do sieci należy sprawdzić, czy parametry prądu sieciowego (napięcie) odpowiadają parametrom podanym na urządzeniu.

Wtyczka sieciowa urządzenia powinna być całkowicie włożona do gniazdka sieciowego. Nie należy używać przedłużaczy lub rozgałęziaczy do podłączenia przewodu sieciowego urządzenia.

Jeżeli urządzenie nie będzie używane przez dłuższy czas, należy wyjąć wtyczkę sieciową z gniazdka. Jeżeli urządzenie nie było używane przez dłuższy czas, przed ponownym jego uruchomieniem należy sprawdzić, czy wloty i wyloty powietrza nie są zablokowane.

● DZIAŁANIE URZĄDZENIA

Wszystkie zmiany ustawień są sygnalizowane dźwiękiem.

Kolor wskaźnika (3) informuje o poziomie wilgotności powietrza:

- **niebieski** – wilgotność poniżej 45%,
- **zielony** – wilgotność między 45 a 65%,
- **czerwony** – wilgotność powyżej 65%.

PANEL STEROWANIA (rys. 4)

Wskaźnik  - sygnalizuje napełnienie zbiornika na wodę.

Wskaźnik zapali się na czerwono, gdy zostanie osiągnięta pojemność 2 l.

Urządzenie zasygnalizuje to dodatkowo dźwiękiem, a następnie wyłączy się.

Aby wyłączyć alarm dźwiękowy należy nacisnąć dowolny przycisk.

Następnie należy opróżnić zbiornik wody i włożyć go z powrotem na właściwą pozycję.

Wskaźnik  - informuje o podłączeniu urządzenia do zasilania.

PRZYCISK „POWER”  - służy do włączenia/wyłączenia urządzenia.

Aby włączyć urządzenie należy nacisnąć przycisk .

Przy pierwszym uruchomieniu po podłączeniu urządzenia do zasilania włączony zostaje program standardowy  z domyślnym ustawieniem poziomu wilgotności - 50% RH.

Po wyłączeniu przyciskiem  urządzenie zapamiętuje ustawione parametry (wybrany program, ustawienie poziomu wilgotności).

Po wyłączeniu z przodu urządzenia wraca do ustawień fabrycznych.

Nie wolno wyjmować bezpośrednio wtyczki kabla zasilania, aby wymusić bezpośrednie zatrzymanie urządzenia.

PRZYCISK „MODE”  - wybór programu.

Aby wybrać zapisany program należy nacisnąć przycisk , a do momentu załączenia się odpowiedniej kontrolki:

Kontrolka wybranego programu zamiga i zaczyna świecić światłem ciągłym po aktywacji programu.

Program ci gły  – praca ci gła, urz dzenie b dzie stale pracowa przy wysokiej pr dko ci wentylatora.

W tym programie nie mo na zmie pr dko ci wentylatora ani ustawi poziomu wilgotno ci.

Program nocny 

W tym programie wentylator automatycznie zostaje przeł czony na nisk pr dko .

Po 10 sekundach beczynno ci wy wietlacz i niektóre kontroli zostaj wygaszone.

Nie mo na zmie pr dko ci wentylatora ani ustawi poziomu wilgotno ci.

W tym programie osuszacz utrzymuje wilgotno w zakresie **57% - 63%** - wentylator pracuje z nisk pr dko ci .

Je li wilgotno otoczenia wzro nie powy ej **63% RH** urz dzenie rozpocznie osuszanie do wilgotno ci otoczenia poni ej **57%RH**.

Nast pnie spr arka zatrzymuje si , a wentylator b dzie pracował jeszcze przez ok. **30 s**.

Urz dzenie uruchomi si ponownie, gdy wilgotno wzro nie do **63%**.

Je li wilgotno otoczenia **jest mniejsza ni 63%**, po podł czeniu urz dzenie pozostaje w trybie czuwania, dopóki wilgotno nie wzro nie do **63%**.

Sygnały d wi kowe s wył czone. W przypadku przepelnienia zbiornika urz dzenie zatrzyma si , za wieci si wska nik, ale alarm si nie wł czy.

Program standardowy 

W tym programie domy lne ustawienia wilgotno ci wynosi **50% RH**.

Mo na ustawi poziom wilgotno ci w zakresie **30-80%RH** oraz pr dko pracy wentylatora.

Aby ustawi poziom wilgotno ci nale y naciska przycisk „**HUM SET**”  , a na

wy wietlaczu poka e si wybrana warto z zakresu 30-80% RH. Ustawienie wilgotno ci

b dzie nast powało wg nast puj cego schematu: 30% RH - 35% RH - 40% RH - 45% RH - 50% RH - 55% RH - 60% RH - 65% RH - 70% RH - 75% RH - 80% RH-30% RH itd.

Gdy wilgotno w pomieszczeniu wzro nie o 3% powy ej ustawionej warto , najpierw wł czy si wentylator, a nast pnie zacznie działa spr arka.

Gdy wilgotno w pomieszczeniu spadnie o 3% poni ej ustawionej wilgotno ci, najpierw spr arka przestanie działa , a wentylator wył czy si po ok 30 sekundach.

Temperatura

Urz dzenie ma wbudowany termometr. Po naci ni ciu i przytrzymaniu przycisku „**HUM SET**”  przez ok 3 s na wy wietlaczu poka e si warto temperatury w pomieszczeniu.

Wy wietlacz

- przy włączonym urządzeniu wywietla wilgotność w pomieszczeniu,
- przy ustawianiu poziomu wilgotności, wywietla wartość z zakresu „30-80”,
- przy ustawianiu funkcji „TIMER” wywietla wartość z zakresu „00-12”,
- po naciśnięciu i przytrzymaniu przycisku  przez ok. 3 s wywietla wartość temperatury w pomieszczeniu.

PRZYCISK „SPEED” - wybór szybkości pracy wentylatora

Pojedyncze naciśnięcie przycisku „SPEED” ustala prędkość wentylatora, która jest sygnalizowana kontrolkami:  - szybko,  - wolno.

Wybór prędkości jest niemożliwy przy aktywnych programach cięgien i nocnym oraz przy zablokowanych przyciskach.

PRZYCISK „LOCK” - blokada przycisków

Aby zablokować przyciski należy nacisnąć i przytrzymać przycisk „LOCK”  przez kilka sekund.

Włączenie funkcji sygnalizowane jest kontrolką .

Przy włączonej blokadzie nie można zmienić ustawień urządzenia, ani włączyć czy wyłączyć urządzenie.

Aby wyłączyć blokadę należy przytrzymać wygaszony przycisk „LOCK”  przez kilka sekund.

PRZYCISK „TIMER”  - służy do automatycznego włączania (opóźniony start) i wyłączania urządzenia.

- **Opóźniony start** - funkcja ta umożliwia ustawienie czasu, po upływie którego nastąpi automatyczne uruchomienie nawilżacza. Funkcja może uruchomić tylko wtedy urządzenie jest włączone, ale podłączone do prądu.

Opóźniony start można ustawić w przedziale od **1 do 12 godzin** wciskając przycisk „TIMER”  tak długo, aż na wywietlaczu pojawi się dana wartość. Można ustawić tylko pełne godziny.

Ustawienie wartości „00” oznacza anulowanie ustawienia.

Włączenie funkcji sygnalizowane jest kontrolką  oraz cyframi na wywietlaczu.

Po włączeniu urządzenia przyciskiem  ustawienie czasu zostanie skasowane.

- **Automatyczne włączenie** - funkcja ta umożliwia ustawienie czasu, po upływie którego nastąpi automatyczne włączenie nawilżacza.

Funkcja może uruchomić tylko wtedy urządzenie jest włączone (pracuje).

Automatyczne wyłączenie można ustawić w przedziale od **1 do 12 godzin** wciskając przycisk „TIMER”  tak długo, a na wyświetlaczu pojawi się dana wartość. Można ustawić tylko pełne godziny.

Ustawienie wartości „00” oznacza anulowanie ustawienia.

Wyłączenie funkcji sygnalizowane jest kontrolką .

Po wyłączeniu urządzenia przyciskiem  ustawienie czasu zostanie skasowane.

● OPRÓŻNIANIE ZBIORNIKA

Uwaga

Woda zgromadzona w zbiorniku osusza nie nadaje się do picia i nie wolno jej używać do kontaktu z artykułami spożywczymi.

Nie wyciągaj pływak z zbiornika wody; w przeciwnym razie urządzenie nie przestanie działać, gdy zbiornik wody napełni się. Następnie woda przeleje się, co może spowodować uszkodzenie podłogi.

Pociągnij lekko zbiornik wody z tyłu urządzenia; zbiornik wysunie się (rys. 5).

Wylać wodę z zbiornika (rys. 6).

Jeśli zbiornik wody jest zabrudzony, wyczyść go wodą. Do mycia nie używaj żadnych ostrych środków czyszczących. Nie wolno stosować rozpuszczalników chemicznych (np. benzen, alkohol, benzyna), ponieważ mogłyby nastąpić zdeformowanie powierzchni, co może doprowadzić do wycieków.

Umieść zbiornik w urządzeniu we właściwej pozycji. W przeciwnym razie wskazanie pełnego zbiornika nadal będzie świeciło się na czerwono i urządzenie nie będzie mogło działać.

● CIŚNIENIE ODPIĘTOWANIA WODY (rys. 7)

Aby uzyskać ciśnienie odpiętnienia wody należy:

- Wyjąć zbiornik na wodę (8).
- Wsunąć rurkę (9) do zaworu odprowadzającego wodę znajdującą się w górnej części komory na zbiornik.
- Wsunąć zbiornik (8) i wyprowadzić rurkę przez wycięcie.
- Drugi koniec rurki włożyć do pojemnika np. wiadra.

Uwaga

Nigdy nie zginać rurki spustowej (7). Wylot rurki zawsze musi być poniżej wylotu wody z urządzenia. Nigdy nie blokować wylotu wody z urządzenia lub rurki.

● KONSERWACJA

Uwaga

Przed wszelkimi czynnościami obsługowymi albo naprawczymi należy wyłączyć urządzenie i odłączyć je od zasilania.

● CZYSZCZENIE

Przed czyszczeniem należy odłączyć urządzenie od zasilania.

Obudowa należy być wykonana z materiałów wilgotnościodurzących.

Nie wolno stosować rozpuszczalników chemicznych (np. benzen, alkohol, benzyna), ponieważ mogłyby nastąpić uszkodzenie powierzchni albo zdeformowanie całej obudowy. Urządzenia nie należy myć wodą.

● FILTR POWIETRZA

Filtr powietrza (6) zablokowany pyłem wpływa na zmniejszenie efektywności pracy urządzenia dlatego należy go czyścić co 2 tygodnie.

Filtr należy wyciągnąć z obudowy (rys. 8) i przepłukać pod bieżącą wodą – (rys. 9)

Nie wolno stosować rozpuszczalników chemicznych (np. benzen, alkohol, benzyna), ponieważ mogłyby nastąpić uszkodzenie powierzchni albo zdeformowanie pokrywy.

Przed założeniem dokładnie wysuszyć.

● PRZECHOWYWANIE URZĄDZENIA

Jeśli osuszacz nie będzie używany przez dłuższy czas należy:

- odłączyć z gniazdka kabel zasilający i zwinić go,
- całkowicie opróżnić zbiornik z wody i upewnić się, że wewnętrzny nie nagromadziła się woda,
- ewentualnie zdemontować rurkę odprowadzającą wodę,
- wyjść i wyczyścić filtr powietrza, wysuszyć go całkowicie i zainstalować ponownie,
- przechowywać osuszacz w chłodnym, suchym miejscu, bez dostępu promieni słonecznych, wysokiej temperatury i bez nadmiernego zapylenia.

● ROZWIĄZYWANIE PROBLEMÓW

Przed nawiązaniem kontaktu z serwisem należy porównać objawy działania urządzenia z podanymi poniżej. Lista ta obejmuje zwykłe sytuacje, które nie są spowodowane usterkami fabrycznymi lub wadliwym materiałem.

Problem	Możliwa przyczyna	Rozwiązanie
Urządzenie nie działa	Brak zasilania.	Podłączyć do czynnego gniazdka i włączyć.
	Miga wskaźnik napełnienia wody.	Sprawdzić czy zbiornik na wodę jest prawidłowo zamontowany lub opróżnić zbiornik na wodę.
	Temperatura w pomieszczeniu wynosi poniżej 5°C lub powyżej 35°C.	Zadziałało zabezpieczenie zaprojektowane do ochrony urządzenia. Urządzenie nie może działać w tych temperaturach.
Funkcja osuszacza nie działa lub urządzenie czsto włącza/wyłącza się	Zatkany filtr powietrza zatkany.	Wyczyścić filtr powietrza zgodnie z instrukcją.
	Drzwi lub okno są otwarte.	Zamknąć drzwi / okno.
	Urządzenie jest blisko źródła ciepła.	Przesunąć urządzenie w chłodniejsze miejsce.
	Kanał wlotowy lub wylotowy jest czymś zasłonięty.	Usunąć przeszkodę z kanału wlotowego lub wylotowego.

Urządzenie hałasuje	Urządzenie jest przechylone lub niestabilne.	Umieść na równej, twardej powierzchni (pozbawionej wibracji).
	Filtr powietrza jest zatkany.	Wyczyść filtr powietrza zgodnie z instrukcją.
E2	Problem z czujnikiem wilgotności.	Zgłoś się do autoryzowanego serwisu.
LO	Wilgotność otoczenia wynosi poniżej 20%	Włączona funkcja automatycznej ochrony urządzenia. Zapewnij odpowiednie warunki pracy urządzenia.
HI	Wilgotność otoczenia wynosi powyżej 95% .	
CL	Zabezpieczenie przed niską temperaturą, temperatura otoczenia <5°C .	
CH	Ochrona przed wysoką temperaturą, temperatura otoczenia >35°C .	

● TEMPERATURA PRACY

Gdy temperatura otoczenia jest poniżej **5°C** lub powyżej **35°C** osuszacz zatrzymuje się.

● AUTOMATYCZNE ODSZRANIANIE

Gdy temperatura otoczenia mieści się w zakresie od **5°C** do **18°C** sprężarka automatycznie rozmroza się w określonych odstępach czasu.

Podczas odszraniania sprężarka zatrzymuje się, a wentylator dalej pracuje.

● OCHRONA RODOWISKA

Urządzenie jest zbudowane z materiałów, które mogą być poddane ponownemu przetwarzaniu lub recyklingowi. Należy je przekazać do odpowiedniego punktu, który zajmuje się zbieraniem i recyklingiem urządzeń elektrycznych i elektronicznych.

● GWARANCJA

Urządzenie przeznaczone jest do użytku prywatnego w gospodarstwie domowym.

Nie może być używane do celów zawodowych.

Gwarancja traci ważność w przypadku nieprawidłowej obsługi.

Warunki gwarancji podane są w załączniku.

 Appliance is filled with flammable gas R290.

 Before using the appliance, read the manual.

 Before installing the appliance, read the installation manual.

 Any repairs you need, contact the nearest authorized Service Centre and strictly follow manufacturer's instruction only.

 **CAUTION:
RISK OF FIRE**

The figures in this Instructions Manual might slightly differ from those actually displayed on the device. Note the actual figures.

SAFETY INSTRUCTIONS

PRECAUTIONS

- Carefully read the Instructions Manual, and familiarise yourself with the warnings on the device before installing and commissioning. The Instructions Manual contains the correct installation and operation principles of the air conditioner. Non-observance of the principles can lead to voiding the warranty.
- This device can be used by children of at least 8 years of age; by persons with reduced physical and mental abilities; and by persons with no experience or knowledge of the equipment, if supervised or instructed on its safe use so that the risks associated with it are understood. Children should not play with the device. Unattended children should not be allowed to perform the cleaning and maintenance of the device.
- Unintended use of the air conditioner can lead to voiding the warranty.
- The device should not be operated by persons who have no knowledge of the equipment or have not read the Instructions Manual. This particularly applies to children.
- The device is intended for use only with R-290 (propane) gas as the refrigerant. R290 is a gaseous coolant which meets EU Environmental Directives.

Information on equipment using R290 gaseous refrigerant

- Read all warnings carefully.
 - Do not pour the refrigerant into the atmosphere.
 - R-290 (propane) is flammable and heavier than air.
 - It first accumulates at the lower levels, but can be distributed by air movement (e.g., by fans).
 - If propane is present, or its presence is even just suspected, it is forbidden to allow unqualified personnel to try to find the cause.
 - The R-290 (propane) used in the device is odourless.
 - No odour does not mean that no gas is escaping.
 - In the event of leak detection, evacuate all persons from the room, ventilate the room, and contact the local fire service in order to report the propane leak.
 - Do not allow anyone into the room until a qualified service technician arrives and confirms that entering the room is safe.
 - Do not use tools other than those recommended by the manufacturer during defrosting and cleaning.
 - The device should be placed in the area free of fixed ignition sources (e.g., an open fire, or operating gas or electric equipment).
 - The device's components are specially designed for the use of propane, and have no ignition or sparking properties. Replace the components only with identical spare parts.
 - Do not allow the housing to be punctured. Do not burn the device.
 - The unit must be installed, operated, and stored in a room bigger than 4 m².
 - If the unit is installed, operated, or stored in a room without ventilation, measures should be implemented preventing the accumulation of leaking coolant, the causing of a fire, or an explosion hazard due to the ignition of the coolant caused by an electric heater, stove, or other ignition sources.
 - Store the device in a way which avoids mechanical damage.
 - Persons operating or modifying the cooling circuit must hold the appropriate authorisations from an accredited organisation to guarantee the professional handling of the refrigerant, which must be confirmed by reputable industry organisations.
 - All repairs should be performed according to the manufacturer's recommendations. Maintenance and repairs requiring the employment of experts in other fields should be carried out under the supervision of a person authorised to use flammable refrigerants.
-
- This device is intended for home use only, as described in this Instructions Manual. Do not use the device for purposes other than those specified in this Instructions Manual.
 - Installing the air conditioner does not require special knowledge, and may be performed by the user in accordance with the guidelines and figures contained in the Instructions Manual. Improper installation can result in water leakage, or electrocution, or irreparable damage to the unit. Eldom Sp. z o. o. shall not be liable for any potential losses due to the improper use of the device.
 - The unit must be installed in accordance with the national regulations for electrical systems. Before connecting the device to the mains, check that the mains current parameters (voltage) correspond to the parameters indicated on the device. The device's outlet plug should be completely plugged into the power socket. Do not use extension cords or multi-outlet adapters to connect the device's power cord. Remove the outlet plug from the socket if the device is not to be used for an extended period. If the unit has not been used for a long time, check that the air inlets and outlets are unobstructed before starting the device.
 - Connect the device only to an earthed power socket.
 - Keep the device at least 50 cm away from flammable material and substances (e.g., alcohol, etc) or pressurised containers (e.g., aerosols).

- The power cord and plug are intended for the final disconnection of the device from the power supply, which is why they must be easily accessible at all times.
- Switch off the air conditioner and disconnect it from the power supply during a storm.
- Do not insert hands or objects into the air outlets.
- Do not put any objects on the device.
- Do not step or sit on the device.
- Do not insert fingers or other objects into the air outlet.
- Do not touch the air inlet or the aluminium fins of the unit.
- Before cleaning, repair, maintenance, or inspection, switch the air conditioner off and disconnect it from the power supply.
- Clean the device with a dry, soft, cloth. If the unit's housing is heavily soiled, you may use a cloth soaked in a household cleaning agent. Do not wipe or clean the air conditioner with chemical solvents such as petrol and alcohol.
- Do not immerse or expose this unit to precipitation, moisture, or other liquids.
- Do not operate with wet hands. Avoid water spillages on the unit.
- Do not immerse or expose this unit to precipitation, moisture, or other liquids.
- Do not leave the device unattended when it is running. Do not tilt or overturn the device.
- Place and operate the unit away from splashes of water or oil.
- If during the device's operation, the user detects any irregularities, such as a strange odour or sound, smoke, steam, fire, over heating of housing or outlet plug, fuse failure, or interruptions to the operation of other devices, immediately switch the device off, disconnect from the power supply, and contact an authorised service centre.
- Do not use if the power cord is damaged, or if the unit has been dropped or otherwise damaged. The repair of the device should be entrusted to an authorised service centre; see information on the warranty card and on the website www.eldom.eu.
- All modifications, and the use of spare parts or device elements other than the original ones, are prohibited, and can pose a hazard to the safety of use.
- Under the risk of voiding the warranty, the user may not perform any repairs, modifications, or disassembly, of the device's housing.
- There are no user-serviceable parts inside the unit.
- All modifications, and the use of spare parts or device elements other than the original ones, are prohibited, and can pose a hazard to the safety of use.



Persons operating or modifying the cooling circuit must hold the appropriate authorisations from an accredited organisation to guarantee the professional handling of the refrigerant, which must be confirmed by reputable industry organisations.



All repairs should be performed according to the manufacturer's recommendations. Maintenance and repairs requiring the employment of experts in other fields should be carried out under the supervision of a person authorised to use inflammable refrigerants. If there is any lack of understanding of any information, or help is needed, contact the dealer's service centre



BEFORE THE FIRST USE OF THE DEVICE, MAKE SURE THAT IT HAS BEEN PLACED IN THE VERTICAL POSITION FOR 24 HOURS; OTHERWISE, THE DEHUMIDIFIER COMPRESSOR CAN BE DAMAGED.

SAFETY WARNINGS FOR SERVICING

Observe all these warnings when performing the following works while servicing the dehumidifier with R290.

1. Area inspections

Before performing any works on circuits containing flammable refrigerants, it is necessary to perform safety inspections of the area to make sure that the risk of ignition is minimised. When repairing the cooling system, the following precautions must be implemented before working on the system.

2. Working procedure

Tasks should be carried out under the controlled procedure so that the risk of the presence of flammable gas or vapours is minimised when work is being carried out.

3. General workplace

All maintenance personnel and others working in the place should be instructed in the nature of the work. Avoid working indoors. The area around the workplace must be isolated. Make sure that conditions in the area have been secured by controlling flammable materials.

4. Refrigerant-presence inspection

Before and during performing work, check the area with a suitable refrigerant detector to ensure that the technician is aware of potentially flammable atmospheres. Make sure that the leak-detection equipment used is suitable for use with flammable refrigerants, i.e., does not cause sparking, is properly sealed, and is intrinsically safe.

5. Fire-extinguishing accessibility

If any hot operations are to be carried out on the cooling equipment or any associated parts, suitable fire-extinguishing equipment should be available. Dry powder or CO₂ fire extinguisher should be placed adjacent to the charging area.

6. No ignition sources

No persons performing work on cooling systems, which consists of uncovering pipes containing flammable refrigerant may use any ignition sources in a manner creating a risk of fire or explosion. All possible sources of ignition, including cigarette smoking, should be kept at a suitable distance from the place of installation, repair, removal, and disposal, during which the flammable refrigerant can be released into the environment. Before starting work, examine the area around the equipment to ensure that there is no fire or ignition hazard. Place "No smoking" signs.

7. Ventilated area

Make sure that the area is outside or properly ventilated before performing any repair or maintenance works on the system or hot operations. A certain degree of ventilation should be maintained during the work-performing period. Ventilation should safely disperse the released refrigerant, and preferably release it outside into the atmosphere.

8. Cooling equipment inspections

In the event of the replacement of electrical components, they should be appropriate for the purpose, and compliant with the relevant specifications. The manufacturer's guidelines for maintenance and servicing must be observed at all times. If any doubts, contact the technical department of the manufacturer.

The following inspections should be performed concerning the systems using flammable refrigerants:

- The size of the load is compliant with the room size in which components containing refrigerant are installed;
- Ventilation units and outlets are working properly, and are not clogged up;
- When using an intermediate cooling circuit, check for the refrigerant;
- The marking of the device is still visible and legible. Markings and signs which are illegible must be corrected;

- Cooling pipes or components should be installed in a place where there is a low likelihood of their coming into contact with any substance which can cause corrosion of components containing refrigerant, unless these components are made of materials inherently resistant to corrosion, or adequately protected against corrosion.

9. Electrical-equipment inspections

Repairs and maintenance of the electric components include preliminary safety inspections and component-control procedures. In the instance of a fault which could risk safety, do not connect the power supply to the circuit until it has been satisfactorily rectified. If the fault cannot be rectified immediately, but further action is necessary, an appropriate temporary solution must be implemented. This should be reported to the device owner so that all parties are informed.

Preliminary safety inspections include

- condenser discharge: should be done in a safe way to avoid the possibility of sparking;
- no covering of live electrical components or wiring when charging, recovering, or cleaning the system;
- earthing continuity

● SPECIAL RECOMMENDATIONS:

- Ambient temperature range for the device is 5°C -35°C.
- Install the portable air dryer on a flat location with a large space, without obstacles. Leave a 30cm minimum space between the unit and the wall.
- The device must be installed in accordance with national installation regulations.
- The plug shall be always accessible after its installation.
- Always place the appliance in a vertical position, in order to maintain the compressor in good working condition.
- Do not tilt the device in any direction as spilled water can damage the device.
- Do not use the appliance near gas or other inflammable liquids.
- Do not block the air outlet and inlet ventilation. Do not place heavy objects on the device.
- Do not use spray (insecticides, painting) or any other inflammable products near the appliance as the plastic case may be deformed. The unit may sustain electrical damage.

● POWER SOURCES

- The plug has to be well fixed and should not be damaged.
- Do not plug in the appliance with an adaptor.
- Plug into the wall socket before switching on the appliance then press on the ON/OFF button.

GENERAL DESCRIPTION (g.1-2)	
1. Air outlet	6. Inlet lter
2. Control panel	7. Tube
3. indicator	8. Water tank
4. body	9. Wheels
5. Handle	10. Power cord

● TECHNICAL DATA

Dehumidification capacity	12l/24h (30°C, RH80%) 7l/24h (27°C, RH60%)
Rated voltage	AC220-240V, ~ 50Hz
Rated power	160W (27°C, RH60%)
Maximum power	185W (30°C, RH80%)
Rated current	0,9A (27°C, RH60%)
Maximum Rated current	1A (30°C, RH80%)
Water tank	2l
Noisiness	36dB(A)
Air ow	130m ³ /h
Recommend room area	4-25m ²
Maximum working pressure on the suction/ outlet side	0,7MPa/3,2MPa
Maximum allowable pressure on the high/low pressure side	3,2MPa
Maximum permissible pressure of the heat exchanger	3,2MPa
Device weight	12kg
Chemical name	R290/55g
Device hermetically sealed	yes
Factory added agent amount	0,055 kg

● INSTALLATION

Choosing the place for installation (Fig.3)

The device must be placed vertically on a flat surface, in a dry and spacious location. The room should be ventilated. At least 20 cm of clearance should be left around the device.

Water accumulates in the tank (8). An attached hose (9) can be used for water discharge. The method of installation is described in "CONTINUOUS WATER DISCHARGE" section.

● OPERATION OF THE DEVICE

Any changes in settings are signalled by a sound.

The illuminated indicator (3) signals the air relative humidity level:

- blue – relative humidity below 45%,
- green – relative humidity between 45 and 65%,
- red – relative humidity above 65%.

● CONTROL PANEL (g.4)

Indicator  - signals that the water tank is full.

The indicator will light up in red when the capacity of 2 l is reached.

This will additionally be indicated by a sound; then, the appliance will turn o .

To turn o the audible alarm, press any button.

Then empty the water tank and put in back in the right position.

Indicator  - indicates that the device is connected to the power supply.

“POWER” button  - intended for turning the appliance on/o

To turn the appliance on, press the  button.

When turning on the appliance for the rst time and after connecting it to the power supply, a standard program  with a default setting of a relative humidity level of 50% RH is activated.

After turning o the appliance with the  button, it will save the set parameters (selected program, relative humidity level setting).

After disconnecting the power supply, the appliance will reset to the factory settings.

Do not directly remove the power cord plug to force the appliance to stop.

“MODE” button  - allows a program to be selected.

To select the saved program, press the  button until the appropriate indicator lights up:

The indicator light of the selected program will ash and start to illuminate continuously after activating the program.

Continuous program  - continuous operation, the appliance will operate continuously at high fan speed.

When this program is activated, you cannot change the fan speed or adjust the relative humidity level.

Night program 

When this program is activated, the fan speed is automatically set to low.

After 10 seconds of inactivity, the display and some controls are dimmed.

You cannot change the fan speed or set the relative humidity level.

When in this program, the dehumidi er maintains the relative humidity level at the range of 57% - 63% and the fan operates at a low speed.

If the ambient relative humidity increases above 63% RH, the appliance will start dehumidifying to achieve the ambient relative humidity level below 57% RH.

Then the compressor stops, and the fan will operate for the next 30 s.

The appliance will restart if the relative humidity rises to 63%.

If the ambient relative humidity is below 63%, after connecting the appliance, it stays in the standby mode until the relative humidity increases to 63%.

Audible signals are on. If the tank overflows, the appliance will stop, and the indicator will illuminate, but the alarm will not sound.

Standard program

This mode has the default relative humidity setting of 50% RH.

The relative humidity level can be adjusted between 30 - 80% RH as well as the fan speed.

To set the relative humidity level, press the "HUM SET"  button until the display shows the selected value in the range 30-80% RH. The relative humidity setting follows the order presented below: 30% RH - 35% RH - 40% RH - 45% RH - 50% RH - 55% RH - 60% RH - 65% RH - 70% RH - 75% RH - 80% RH-30% RH etc.

When the ambient relative humidity increases by 3% above the set value, the fan will first turn on, and then the compressor will start operating.

When the ambient relative humidity drops 3% below the set humidity, the compressor will first stop operating, and the fan will turn off after about 30 seconds.



Temperature

The appliance has a built-in thermometer. To view the room temperature on the display, press and hold the "HUM SET" button  for about 3 s.

Display 

- when the appliance is on, it shows ambient humidity,
- when setting the humidity level, it shows the value from the range "30-80",
- when setting the "TIMER" function, it shows values from the range "00-12",
- after pressing and holding the  button for about 3 s, it shows ambient temperature.

"SPEED" button - fan speed selection

A single press of the "SPEED" sets the fan speed, which is indicated by the indicator lights:  - high,  - low.

You cannot select the fan speed when the continuous and night programs are activated and when the buttons are locked.

“LOCK” button - button lock

To activate the button lock, press and hold the “LOCK” button for a few seconds.

Function activation is indicated by the indicator light.

When the lock is active, you cannot change the appliance settings or turn it on.

To deactivate the lock, press and hold the dimmed “LOCK” button for a few seconds.

“TIMER” button  - intended for automatically turning the appliance on (delayed start) and on.
- **Delayed start** - this function allows you to set the time after which the appliance will automatically turn on.

The function can only be activated when the appliance is turned on but connected to the power supply.

The delayed start can be set in the range of 1 to 12 hours by pressing the “TIMER” button  until the desired value appears on the display. You can only set full hours.

Setting the “00” value means cancelling the settings.

Function activation is indicated by an indicator light  and the numbers on the display.

After turning on the appliance with the button  the time setting will be deleted.

- **Automatic turn on** - this function allows you to set the time after which the appliance will automatically turn on.

The function can only be activated when the appliance is turned on (operated).

The automatic turn on can be set in the range of 1 to 12 hours by pressing the “TIMER” button  until the desired value appears on the display. You can only set full hours.

Setting the “00” value means cancelling the settings.

Function activation is indicated by the  indicator light.

After turning on the appliance with the button  the time setting will be deleted.

● EMPTYING THE TANK

ATTENTION

Water collected in the dehumidifier tank is not suitable for drinking and must not be allowed to come into contact with food.

Do not put the dehumidifier out of water; otherwise the device will not stop working when the water tank fills up. Then, water will overflow, which may cause damage to the floor.

- Pull the tank gently at the back of the device; the tank will slide out (fig.5).
- Pour the water out of the tank (fig.6).
- If the water tank is dirty, clean it with water. Do not use any acrid cleaning agents. Do not use chemical solvent (such as benzene, alcohol, gasoline). The surface may be damaged or even the whole case may be deformed. Do not sprinkle water

- Place the tank in the right position in the device. Otherwise, the full tank indicator will still light up red and the device will not be able to work.

● CONTINUOUS WATER OUTLET (g. 7)

In order to use the device with the continuous water outlet connected, you should:

- Remove the water tank (8).
- Remove the tank housing component.
- Slide a pipe (9) to the water outlet valve located in the upper section of the tank bay.
- Slide the tank (8) in and lead the pipe out through the cut-out.
- Place the other end of the pipe into a container, e.g. a bucket.

ATTENTION

Never bend the drain tube. The tube outlet must always be below the water outlet from the device. Never block the water outlet from the device or the tube.

● MAINTENANCE

Note:

Turn off the unit and unplug it before any maintenance or repair begins to avoid electric shock.

● CLEANING

Unplug the unit before any cleaning. Clean the housing with a soft moisture cloth. Do not use chemical solvent (such as benzene, alcohol, gasoline). The surface may be damaged or even the whole case may be deformed. Do not sprinkle water on the unit.

● AIR FILTER

Clean the air filter every 2 weeks. If the air filter is blocked with dust, the efficiency will reduce. Filters must be pulled out of the housing, dismantled, then washed in warm water (about 40 °C) using a neutral detergent. Rinse, dry thoroughly, and then install.

Note: Do not operate the device without a properly installed filter.

● STORING THE DEVICE

If the dehumidifier is not used for a longer period of time:

- Unplug the power cord from the socket and roll it.
- Empty the tank entirely of water and make sure that there is no water inside (g. 8-9).
- Remove and clean the air filter, dry it completely and reinstall it.
- Store the dehumidifier in a cool, dry place, inaccessible to sun rays, high temperature or excessive dust.

● TROUBLE SHOOTING

Before contacting the service centre, you should compare the symptoms given by the device with those listed below. The list includes normal situations which are not caused by a manufacturing defect or defective material.

Problem	Possible cause	Solution
The device won't work	No power.	Connect to the power socket and switch on.
	Water fill indicator is flashing.	Check whether the water tank is correctly installed and empty the water tank
	The temperature in the room is below 5°C or above 35°C.	Designed protection tripped to protect the device. The device cannot operate at these temperatures.
The dehumidifier function does not work or the device switches on/off frequently	Air filter is clogged.	Clean the air filter according to the instructions.
	Door or window is open.	Close the door / window.
	The device is near a heat source.	Place the device in the cooler location.
	Inlet or outlet channel is obstructed.	Remove the obstruction from the inlet or outlet channel.
The device makes excessive noise	The device is tilted or unstable.	Place on an even, hard surface (with no vibrations).
	Air filter is clogged.	Clean the air filter according to the instructions.
E2	A problem with the humidity sensor.	Contact the authorized service center.
LO	The ambient humidity is less than 20%.	The automatic device protection function enabled. Ensure that the device is in proper working conditions.
HI	The ambient humidity is above 95%.	
CL	Low temperature protection, ambient temperature <5°C.	
CH	High temperature protection, ambient temperature >35°C.	

● OPERATING TEMPERATURE

When the ambient temperature is below 5°C or above 35°C, the dehumidifier stops.

● AUTOMATIC DEFROSTING

When the ambient temperature is between 5°C and 18°C, the compressor automatically defrosts at specified intervals.

During defrosting, the compressor stops and the fan continues to run.

● ENVIRONMENTAL PROTECTION

The appliance is made of materials which can be recycled.

It should be handed over to the applicable collection point for the recycling of electrical and electronic equipment.

● WARRANTY

This appliance is designed for domestic use only.

It cannot be used for professional purposes or for other than the intended use.

Improper use will nullify the guarantee.

 **Das Gerät enthält das brennbare Kältemittel R290. Vorsicht, Brandgefahr.**

 **Lesen Sie die Bedienungsanleitung durch, bevor Sie das Gerät in Betrieb nehmen.**

 **Alle Reparaturen dürfen ausschließlich von qualifizierten Fachkräften durchgeführt werden.**

 **Die Empfehlungen des Herstellers müssen strikt eingehalten werden.**



**BEACHTUNG:
FEUERRISIKO**

Die Abbildungen in diesem Handbuch können im Aussehen leicht von denen auf dem Gerät abweichen. Richten Sie sich nach den tatsächlichen Abbildungen.

SICHERHEITSHINWEISE

VORSICHTSMASSNAHMEN

- Lesen Sie vor der Installation und Inbetriebnahme die Betriebsanleitung und die Warnhinweise am Gerät sorgfältig durch. Diese Betriebsanleitung enthält die korrekten Bedingungen der Installation und Bedienung der Klimaanlage, deren Nichtbeachtung die Garantie ungültig machen kann.
- Diese Ausrüstung darf von Kindern ab 8 Jahren und von Personen mit eingeschränkter körperlicher, geistiger und seelischer Leistungsfähigkeit und mangelnder Erfahrung und Kenntnis der Ausrüstung benutzt werden, wenn eine Aufsicht und/oder Unterweisung vorgesehen ist, um sicherzustellen, dass die Ausrüstung sicher verwendet werden kann, so dass die damit verbundenen Risiken verständlich sind. Kinder dürfen nicht mit dem Gerät spielen. Reinigung und Wartung dürfen nicht von Kindern ohne Beaufsichtigung durchgeführt werden.

- Wenn die Klimaanlage nicht bestimmungsgemäß verwendet wird, kann die Garantie erlöschen.
- Das Gerät darf nicht von Personen bedient werden, die nicht über die entsprechenden Kenntnisse verfügen und die nicht mit der Betriebsanleitung vertraut sind. Dies gilt insbesondere für Kinder.
- Das Gerät ist ausschließlich zur Verwendung mit Gas R-290 (Propan) als Kältemittel bestimmt. R290 ist ein gasförmiges Kühlmittel, das den EU-Umweltrichtlinien entspricht.

Informationen über Geräte, die Gas als Kühlmittel verwenden: R290

- Lesen Sie alle Warnhinweise sorgfältig durch.
- Lassen Sie das Kältemittel nicht in die Atmosphäre entweichen.
- R-290 (Propan) ist brennbar und schwerer als Luft.
- Es sammelt sich zuerst in den unteren Bereichen, kann aber durch Luftbewegung (z.B. durch Ventilatoren) verteilt werden.
- Wenn Propan vorhanden ist oder dessen Vorhandensein auch nur vermutet wird, darf unqualifiziertem Personal nicht erlaubt werden, nach der Ursache zu suchen.
- Das im Gerät verwendete R-290 (Propan) ist geruchslos.
- Wenn kein Geruch vorhanden ist, bedeutet nicht, dass kein Gas entweicht.
- Wenn ein Leck entdeckt wird, evakuieren Sie sofort alle Personen aus dem Raum, lüften Sie den Raum und kontaktieren Sie die örtliche Feuerwehr, um sie über das ausgetretene Propan zu informieren.
- Lassen Sie niemanden zurück in den Raum, bis ein qualifizierter Servicetechniker eintritt und feststellt, dass die Rückkehr in den Raum sicher ist.
- Verwenden Sie beim Auftauen und Reinigen keine anderen als die vom Hersteller empfohlenen Werkzeuge.
- Das Gerät ist von festen Zündquellen (z.B. offenen Flammen, Betriebsgas oder Elektrogeräten) fernzuhalten.
- Die Komponenten des Geräts sind speziell für die Verwendung von Propan ausgelegt und haben keine initiierenden oder funkenbildenden Eigenschaften. Ersetzen Sie die Komponenten nur durch identische Reparaturbauteile.
- Verhindern Sie das Durchschlagen des Gehäuses, verbrennen Sie das Gerät nicht.
- Das Gerät muss in einem Raum von mehr als 4 m² installiert, benutzt und gelagert werden.
- Wird das Gerät in einem Raum ohne Belüftung installiert, verwendet oder gelagert, so sind Lösungen vorzusehen, um die Ansammlung von ausgelaufenem Kältemittel und die Entstehung einer Brand- oder Explosionsgefahr durch die Entzündung von Kühlmittel durch einen Elektroheizer, einen Herd oder eine andere Zündquelle zu verhindern.
- Lagern Sie das Gerät so, dass mechanische Beschädigungen vermieden werden.
- Personen, die den Kältekreislauf betreiben oder modifizieren, müssen über die entsprechende Befugnis einer akkreditierten Organisation verfügen, um einen fachgerechten Umgang mit dem Kältemittel zu gewährleisten, was von anerkannten Branchenorganisationen bestätigt werden muss.
- Alle Reparaturen müssen gemäß den Empfehlungen des Herstellers durchgeführt werden. Wartungen und Reparaturen, die den Einsatz von Fachleuten aus anderen Bereichen erfordern, sollten unter der Aufsicht einer zur Verwendung von brennbaren Kältemitteln berechtigten Person durchgeführt werden.

-
- Dieses Gerät ist nur für den Heimgebrauch bestimmt, wie in dieser Betriebsanleitung beschrieben. Verwenden Sie das Gerät nicht für andere als die in dieser Betriebsanleitung angegebenen Zwecke.
 - Die Installation der Klimaanlage erfordert keine besonderen Kenntnisse und kann vom Benutzer gemäß den Hinweisen und Diagrammen in dieser Betriebsanleitung durchgeführt werden. Unsachgemäße Installation kann zu Wasseraustritt, Stromschlag und irreparablen Schäden am Gerät führen. Eldom Sp. z o.o. haftet nicht für Schäden, die durch unsachgemäßen Gebrauch des Gerätes verursacht werden.
 - Das Gerät muss gemäß den nationalen Vorschriften für Elektroinstallationen installiert werden. Vor dem Anschließen an das Stromnetz ist sicherzustellen, dass die Parameter des Netzstroms (Spannung) mit den am Gerät angegebenen Parametern übereinstimmen. Der Netzstecker des Gerätes sollte vollständig in die Steckdose eingesteckt sein. Verwenden Sie keine Verlängerungskabel oder Doppelstecker, um das Netzkabel des Geräts anzuschließen. Wenn das Gerät über einen längeren Zeitraum nicht benutzt wird, ziehen Sie den Netzstecker aus der Steckdose. Wenn das Gerät längere Zeit nicht benutzt wurde, überprüfen Sie vor dem Wiedereinschalten des Gerätes, ob die Luftein- und -auslässe nicht blockiert sind.
 - Schließen Sie das Gerät nur an eine geerdete Steckdose an.
 - Halten Sie das Gerät mindestens 50 cm von brennbaren Materialien (z.B. Alkohol, etc.) oder Druckbehältern (z.B. Aerosole) entfernt.
 - Das Netzkabel und der Netzstecker des Gerätes dienen zur endgültigen Trennung des Gerätes vom Stromnetz und müssen daher jederzeit leicht zugänglich sein.
 - Bei Gewitter/Sturm schalten Sie die Klimaanlage aus und trennen Sie sie vom Stromnetz.
 - Stecken Sie während des Betriebs des Gerätes keine Hände oder Gegenstände in die Luftauslässe.
 - Legen Sie keine Gegenstände auf die Anlage.
 - Steigen Sie nicht auf das Gerät und setzen sich nicht darauf.
 - Legen Sie weder Finger noch andere Gegenstände in den Luftauslass.
 - Berühren Sie weder den Lufteinlass noch die Aluminiumlamellen des Geräts.
 - Vor Reinigung, Reparatur, Wartung oder Inspektion schalten Sie die Klimaanlage aus und trennen Sie sie vom Stromnetz.
 - Reinigen Sie das Gerät mit einem trockenen und weichen Tuch. Wenn das Gehäuse des Gerätes stark verschmutzt ist, können Sie ein mit Haushaltsreiniger getränktes Tuch verwenden. Wischen oder reinigen Sie die Klimaanlage nicht mit chemischen Lösungsmitteln wie Benzin und Alkohol.
 - Tauchen Sie dieses Gerät nicht ein und setzen Sie es nicht Regen, Feuchtigkeit oder anderen Flüssigkeiten aus.
 - Nicht mit nassen Händen benutzen. Verhindern Sie, dass Wasser auf das Gerät verschüttet wird.
 - Tauchen Sie das Gerät nicht ein und setzen Sie es nicht Regen, Feuchtigkeit oder anderen Flüssigkeiten aus.
 - Lassen Sie ein funktionierendes Gerät nicht unbeaufsichtigt. Das Gerät darf weder gekippt noch umgedreht werden.
 - Montieren und verwenden Sie das Gerät fern von Wasser- oder Ölspritzern.
 - Wenn der Benutzer während des Betriebs des Geräts Unregelmäßigkeiten wie seltsame Gerüche oder Geräusche, Rauch, Dampf, Feuer, Erwärmung des Gehäuses oder des Netzsteckers, eine Störung der Sicherung und Fehlfunktionen anderer Geräte feststellt, ist das Gerät sofort auszuschalten, vom Stromnetz zu trennen und umgehend eine autorisierte Servicestelle zu kontaktieren.
 - Verwenden Sie es nicht, wenn das Netzkabel beschädigt ist, wenn das Gerät heruntergefallen ist oder anderweitig beschädigt wurde. Die Reparatur des Gerätes sollte einer autorisierten Servicestelle anvertraut werden; Informationen dazu auf der Garantiekarte und auf der Website www.eldom.eu.

- Jede Modernisierung oder Verwendung von anderen als Original-Ersatzteilen oder -Komponenten ist verboten und gefährdet die Betriebssicherheit.
- Auf Grund der Gefahr des Erlöschens der Garantie darf der Benutzer keinerlei eigenständige Reparaturen, Modifikationen oder Demontagen des Gerätegehäuses durchführen.
- Im Inneren des Gerätes befinden sich keine vom Benutzer zu wartenden Teile.
- Jede Modernisierung oder Verwendung anderer als von Original-Ersatzteilen, oder Original-Komponenten, ist verboten und gefährdet die Betriebssicherheit.



Personen, die den Kältekreislauf bedienen oder modifizieren, müssen über die entsprechende Befugnis einer akkreditierten Organisation verfügen, um einen fachgerechten Umgang mit dem Kältemittel zu gewährleisten, was von anerkannten Branchenorganisationen bestätigt werden muss.



Alle Reparaturen müssen gemäß den Empfehlungen des Herstellers durchgeführt werden. Wartungen und Reparaturen, die den Einsatz von Fachleuten aus anderen Bereichen erfordern, sollten unter der Aufsicht einer zur Verwendung von brennbaren Kältemitteln berechtigten Person durchgeführt werden.

Wenn Sie etwas nicht verstehen oder Hilfe benötigen, wenden Sie sich bitte an den Service Ihres Händlers



ACHTEN SIE VOR DEM ERSTEN GEBRAUCH DES GERÄTS DARAUF, DASS ES 24 STUNDEN LANG SENKRECHT STEHT, DA SONST DER KOMPRESSOR DES ENTFEUCHTERS BESCHÄDIGT WERDEN KANN.

SICHERHEITSHINWEISE FÜR DIE WARTUNG

Bitte beachten Sie diese Warnhinweise, wenn Sie bei der Wartung des Entfeuchters R290 die folgenden Maßnahmen ergreifen müssen.

1. Kontrollen im Bereich

Vor Arbeiten an Systemen, die entflammbare Kältemittel enthalten, müssen Sicherheitsprüfungen durchgeführt werden, um sicherzustellen, dass die Entzündungsgefahr so gering wie möglich gehalten wird. Bei der Reparatur eines Kühlsystems müssen die folgenden Vorkehrungen getroffen werden, bevor an dem System gearbeitet wird.

2. Arbeitsablauf

Die Arbeiten sollten im Rahmen eines kontrollierten Verfahrens durchgeführt werden, um das Risiko des Vorhandenseins brennbarer Gase oder Dämpfe während der Arbeit zu minimieren.

3. Allgemeiner Arbeitsplatz

Das gesamte Wartungspersonal und andere in dem Bereich tätige Personen sollten über die Art der Arbeit instruiert werden. Vermeiden Sie die Arbeit in Innenräumen. Die Bereiche um den Arbeitsplatz müssen voneinander getrennt sein. Vergewissern Sie sich, dass die Bedingungen in dem Bereich gesichert sind, indem Sie entflammbare Materialien überprüfen.

4. Kontrolle auf Anwesenheit von Kältemitteln

Prüfen Sie den Bereich vor und während der Arbeit mit einem geeigneten Kältemitteldetektor, um sicherzustellen, dass der Techniker über potenziell entflammbare Atmosphären informiert ist. Stellen Sie sicher, dass das verwendete Lecksuchgerät für den Einsatz mit brennbaren Kältemitteln geeignet ist, d.h. keine Funkenbildung verursacht, ordnungsgemäß abgedichtet oder gegen Funkenbildung gesichert ist.

5. Vorhandensein von Feuerlöschern

Sollen an der Kühlanlage oder den zugehörigen Teilen Heißenarbeiten durchgeführt werden, müssen geeignete Löscheinrichtungen vorhanden sein. Ein Trockenpulver- oder CO₂-Löcher sollte neben dem Ladebereich platziert werden.

6. Keine Zündquellen

Keine Person, die Arbeiten an einem Kühlsystem ausführt, bei denen Rohre, die entzündbares Kältemittel enthalten, freigelegt werden, darf eine Zündquelle so verwenden, dass eine Brand- oder Explosionsgefahr besteht. Alle möglichen Zündquellen, einschließlich des Rauchens von Zigaretten, sollten in einem angemessenen Abstand vom Ort der Installation, Reparatur, Entsorgung und Beseitigung gehalten werden, bei denen das entflammbare Kältemittel möglicherweise in die Umwelt freigesetzt werden kann. Vor Beginn der Arbeiten muss der Bereich um das Gerät herum untersucht werden, um sicherzustellen, dass keine Brand- oder Entzündungsgefahr besteht. Stellen Sie Rauchverbotsschilder auf.

7. Belüfteter Bereich

Vergewissern Sie sich, dass sich der Raum im Freien befindet oder ordnungsgemäß belüftet ist, bevor Sie sich Zugang zum System verschaffen oder Heißenarbeiten durchführen. Ein gewisses Maß an Belüftung ist während der Arbeit aufrechtzuerhalten. Die Belüftung sollte das freigesetzte Kältemittel sicher dispergieren und vorzugsweise nach Außen in die Atmosphäre abgeben.

8. Kontrollen von Kühlanlagen

Wenn elektrische Komponenten ersetzt werden, müssen sie zweckmäßig sein und der korrekten Spezifikation entsprechen. Es sind stets die Richtlinien des Herstellers für die Wartung und Instandhaltung zu beachten. Wenden Sie sich im Zweifelsfall an die technische Abteilung des Herstellers.

Bei Anlagen, die mit brennbaren Kältemitteln arbeiten, müssen folgende Prüfungen durchgeführt werden:

- Die Größe der Ladung stimmt mit der Größe des Raumes überein, in dem die kältemittelhaltigen Teile installiert sind;
- Belüftungseinheiten und Auslässe funktionieren einwandfrei und sind nicht verstopft;
- Bei Verwendung eines Zwischenkühlkreislaufs muss kontrolliert werden, ob das Kältemittel auftritt;
- Die Kennzeichnung des Geräts ist weiterhin sichtbar und lesbar. Unleserliche Kennzeichnungen und Zeichen müssen nachgebessert werden;
- Kältemittelleitungen oder -komponenten müssen an einer Stelle eingebaut werden, an der sie wahrscheinlich keinem Stoß ausgesetzt sind, der eine Korrosion von kältemittelhaltigen Komponenten verursachen könnte, es sei denn, die Komponenten sind aus Werkstoffen hergestellt, die von Natur aus korrosionsbeständig oder ausreichend gegen Korrosion geschützt sind.

9. Kontrollen von elektrischen Geräten

Die Reparatur und Wartung elektrischer Komponenten umfasst erste Sicherheitsprüfungen und Teileinspektionsverfahren. Wenn ein Mangel vorliegt, der die Sicherheit gefährden könnte, darf die Stromversorgung erst dann an den Stromkreis angeschlossen werden, wenn dieser zufriedenstellend behoben wurde. Wenn der Mangel nicht sofort behoben werden kann, aber weitere Maßnahmen

erforderlich sind, muss eine geeignete vorläufige Lösung gefunden werden. Dies sollte dem Eigentümer des Geräts mitgeteilt werden, damit alle Parteien informiert sind.

Die vorläufigen Sicherheitsüberprüfungen umfassen

- Kondensatorentladung: dies geschieht auf sichere Weise, um die Möglichkeit einer Funkenbildung zu vermeiden;
- kein Abschirmen von stromführenden elektrischen Komponenten und Leitungen, während das System geladen, wiederhergestellt oder gereinigt wird;
- Kontinuität der Erdung

● **BESONDERE EMPFEHLUNGEN**

- Bereich der Umgebungstemperatur beträgt 5°-35°
- Luftentfeuchter soll auf einer ebenen Unterlage gestellt sein, auf einer geräumigen Stele und ohne Hindernisse. Zwischen dem Gerät und der Wand ist Freiraum von mind. 30 cm zu lassen.
- Die Anlage soll nach den innerstaatlichen Installationsvorschriften installiert werden
- Nach der Aufstellung des Gerätes soll es immer einen freien Zugang zum Stecker des Speisekabels geben.
- Das Gerät ist immer senkrecht zu stellen, damit sich der Verdichter in der richtigen Arbeitslage befindet.
- Die Anlage soll zu keiner Seite umgekippt werden, weil das verschüttete Wasser die Anlage beschädigen kann.
- Das Gerät nicht in der Nähe von Gasen oder anderen entflammbaren Flüssigkeiten benutzen.
- Den Luftaustritt und den Belüftungseintritt nicht bedecken. Auf die Anlage sollen keine schweren Gegenstände gelegt werden
- In der Nähe des Gerätes dürfen keine chemischen Stoffe (Insektizide, Farben) oder andere entflammbare Stoffe zerstäubt werden, weil das zur Verformung des Kunststoffes führen kann. Das Gerät kann elektrisch beschädigt werden.

● **STROMVERSORGUNG**

- Der Stecker des Speisekabels ist gut zu befestigen und darf nicht beschädigt sein.
- Das Gerät darf an die Stromquelle durch keine Strom-Gabelschaltung angeschlossen werden.
- Vor dem Einschalten des Gerätes ist es an die Stromversorgung anzuschließen, dann mit dem ON/OFF Druckschalter einzuschalten.

ALLGEMEINE BESCHREIBUNG (bild 1-2)

- | | |
|--------------------|-------------------|
| 1. Luftauslass | 6. Filter |
| 2. Steuerungspanel | 7. Rohr |
| 3. Display | 8. Wasserbehälter |
| 4. Körper | 9. Räder |
| 5. Gri | 10. Netzkabel |

● TECHNISCHE DATEN

Trocknungsleistung	12l/24h (30°C, RH80%) 7l/24h (27°C, RH60%)
Nennspannung	AC220-240V, ~ 50Hz
Nennleistung	160W (27°C, RH60%)
Max. Leistung	185W (30°C, RH80%)
Nennstrom	0,9A (27°C, RH60%)
Max. Nennstrom	1A (30°C, RH80%)
Wasserbehälter	2l
Geräuschpegel	36dB(A)
Luftstrom	130m ³ /h
Empfohlene Raumfläche	4-25m ²
Max. Betriebsdruck auf der Saugseite /Auslassseite	0,7MPa/3,2MPa
Max. zulässiger Druck auf der Seite des hohen/niedrigen Druckes	3,2MPa
Maximaler zulässiger Druck des Wärmetauschers	3,2MPa
Gewicht des Gerätes	11kg
Chemische Bezeichnung	R290/55g
Hermetisch geschlossenes Gerät	ja
Menge des Mittels, das fabrikmäßig hinzugefügt wurde	0,055 kg

● EINRICHTUNG

Auswahl der Einstellungsstelle (bild 3)

Die Anlage horizontal auf einer ebenen Fläche, auf einem trockenen und räumlichen Platz. In dem Raum ist die Belüftung gesichert. Um die Anlage ist mindestens 30 cm des freien Raumes zu lassen. Das Wasser sammelt sich in dem Behälter (8). Zur Wasserabführung ist der beigegefügte Schlauch (9) einzusetzen. Die Montage ist unter „**STÄNDIGE WASSERABFÜHRUNG**“ beschrieben.

● FUNKTIONIEREN DER ANLAGE

Alle Änderungen der Einstellungen sind mit dem Ton gemeldet. Der Luftstrom aus Luftentfeuchter ist nicht direkt auf den Mensch zu richten. Vor dem Einschalten die Abdeckung von Luftauslass (3) heben.

Die Anzeige (3) leuchtet farbig auf, um den entsprechenden Feuchtigkeitsbereich anzuzeigen:

- blau - Luftfeuchtigkeit unter 45 %,
- grün - Luftfeuchtigkeit von 45 % bis 65 %,
- rot - Luftfeuchtigkeit über 65 %.

● **STEUERUNGSPANEEL (bild 4)**

Mit der Anzeige  signalisiert, dass der Wassertank voll ist.

Diese Anzeige leuchtet rot, wenn das Fassungsvermögen des Wassertanks 2 Liter erreicht wird.

Das Gerät gibt außerdem einen Signalton ab und dann schaltet sich automatisch aus.

Drücken Sie eine beliebige Taste, um den Signalton auszuschalten.

Entleeren Sie dann den Wassertank und bringen Sie anschließend den Wassertank wieder in Position.

Mit der Anzeige  wird angezeigt, dass das Gerät an die Stromversorgung angeschlossen ist.

Die „POWER“  -Taste dient zum Ein-/Ausschalten des Geräts.

Um das Gerät einzuschalten, drücken Sie die Taste .

Bei der ersten Inbetriebnahme nach Anschluss des Geräts an die Stromversorgung wird das Standardprogramm  mit der Standardeinstellung der Luftfeuchtigkeit - 50 % r. F. - aktiviert.

Nach dem Ausschalten mit der Taste  speichert das Gerät die eingestellten Parameter (gewähltes Programm, Einstellung der Luftfeuchtigkeit).

Wenn das Gerät vom Stromnetz getrennt wird, wird es auf die Werkseinstellungen zurückgesetzt.

Ziehen Sie den Stecker des Netzkabels nicht ab, um das Gerät direkt zum Stillstand zu bringen.

MODE-Taste  - Programmauswahl.

Um ein gespeichertes Programm auszuwählen, drücken Sie die Taste  bis die entsprechende Leuchte aufleuchtet:

Die Leuchte des gewählten Programms blinkt und beginnt kontinuierlich zu leuchten, wenn das Programm aktiviert wird.

Dauerprogramm  - Dauerbetrieb, d. h. das Gerät läuft kontinuierlich mit hoher Lüftergeschwindigkeit.

In diesem Programm können Sie weder die Lüftergeschwindigkeit ändern noch die Luftfeuchtigkeit einstellen.

Nacht-Programm

In diesem Programm wird der Lüfter automatisch auf niedrige Geschwindigkeit geschaltet.

Nachdem das Gerät 10 Sekunden lang inaktiv gewesen ist, werden Anzeige und einige Bedienelemente deaktiviert.

Sie können weder die Lüftergeschwindigkeit ändern noch die Luftfeuchtigkeit einstellen.

In diesem Programm hält der Luftentfeuchter die Feuchtigkeit im Bereich von 57 % bis 63 % - der Ventilator läuft mit niedriger Drehzahl.

Steigt die Umgebungsfeuchtigkeit über 63 % r. F. beginnt das Gerät mit der Entfeuchtung auf Umgebungsluftfeuchtigkeit unter 57 % r. F.

Dann stoppt der Antrieb und der Ventilator läuft noch für ca. 30 s.

Das Gerät schaltet sich wieder ein, wenn die Luftfeuchtigkeit auf 63 % steigt.

Wenn die Umgebungsfeuchtigkeit weniger als 63 % beträgt, bleibt das Gerät im Standby-Modus, bis die Luftfeuchtigkeit auf 63 % steigt.

Die Signaltöne sind ausgeschaltet. Wenn der Wassertank überfüllt ist, stoppt das Gerät, die Leuchte leuchtet auf, aber Signalton wird nicht aktiviert.

Standard-Programm

Die Standardeinstellung der Luftfeuchtigkeit ist 50 % r. F.

Es ist möglich, Ventilatorgeschwindigkeit zu ändern sowie Luftfeuchtigkeit im Bereich von 30 % bis 80 % r. F. einzustellen.

Um den Feuchtigkeitsbereich einzustellen, drücken Sie die Taste „HUM SET“  bis die Anzeige den ausgewählten Wert im Bereich von 30 bis 80 % r. F. anzeigt. Die Einstellung der Feuchtigkeit folgt diesem Diagramm: 30 % r.F. - 35 % r.F. - 40 % r.F. - 45 % r.F. - 50% r.F. - 55 % r.F. - 60 % r.F. - 65 % r.F. - 70 % r.F. - 75 % r.F. - 80 % r.F. - 30 % r.F. usw.

Wenn die Raumluftfeuchtigkeit um 3 % über den eingestellten Wert ansteigt, schaltet sich zuerst der Ventilator ein und dann der Kompressor.

Wenn die Raumluftfeuchtigkeit um 3 % unter die eingestellte Luftfeuchtigkeit fällt, stoppt der Kompressor zunächst den Betrieb und der Ventilator schaltet sich nach etwa 30 Sekunden ab.



Temperatur

Das Gerät verfügt über ein eingebautes Thermometer. Wenn Sie die Taste „HUM SET“  drücken und für ca. 3 Sekunden gedrückt halten, zeigt das Display die Raumtemperatur an.

Anzeige 

- bei eingeschaltetem Gerät wird hier die Raumluftfeuchtigkeit angezeigt,
- bei einer Einstellung der Feuchtigkeit wird der Wert aus dem Bereich „30-80“ angezeigt.
- bei der Funktion „TIMER“ wird der Wert aus dem Bereich „00-12“ angezeigt,
- wenn Sie diese Taste drücken und gedrückt halten, wird die Raumtemperatur für ca. 3 Sekunden angezeigt.

„SPEED“-Taste  - Lüftergeschwindigkeit

Durch einmaliges Drücken der „SPEED“-Taste wird die Ventilatorgeschwindigkeit eingestellt, die durch die folgenden Bedienelemente angezeigt wird:  - schnell,  - langsam.

Die Geschwindigkeitswahl ist nicht möglich, wenn Dauer- und Nachtprogramme aktiv sind oder wenn die Tasten gesperrt sind.

„LOCK“-Taste  - Tastensperre

Um die Tasten zu sperren, halten Sie die „LOCK“  -Taste einige Sekunden lang gedrückt.

Die Aktivierung dieser Funktion wird durch eine Leuchte  angezeigt.

Wenn die Tastensperre aktiviert ist, können Sie die Geräteeinstellungen nicht ändern oder das Gerät ausschalten.

Um die Tastensperre zu deaktivieren, halten Sie die „LOCK“  -Taste einige Sekunden lang gedrückt.

„TIMER“-Taste  - dient zum automatischen Ein- und Ausschalten (Zeitvorwahl) des Gerätes.

- **Zeitvorwahl** - Wenn Sie die Zeitvorwahl-Taste drücken, zeigt das Display die verbleibende Zeit bis zum Programmstart an.

Die Funktion kann nur aktiviert werden, wenn das Gerät ausgeschaltet, aber an die Stromversorgung angeschlossen ist.

Sie können eine Zeitvorwahl im Bereich von 1 und 12 Stunden einstellen, indem Sie die „TIMER“-Taste  drücken, bis der gewünschte Wert in der Anzeige erscheint. Es können nur volle Stunden eingestellt werden.

Mit der Einstellung „00“ wird die Funktion Zeitvorwahl deaktiviert.

Die Aktivierung der Funktion wird durch eine Leuchte  und mit Zahlenwerten auf dem Display angezeigt.

Nach dem Einschalten des Geräts mit der Taste  wird die Zeiteinstellung gelöscht.

- **Automatische Abschaltung** - mit dieser Funktion können Sie die Zeit einstellen. Der Luftbefeuchter wird nach einer eingestellten Zeit automatisch abgeschaltet.

Diese Funktion kann nur bei einem eingeschalteten Gerät aktiviert werden (während des Betriebs).

Die Funktion „Automatische Abschaltung“ kann für einen Bereich von 1 bis 12 Stunden eingestellt werden. Drücken Sie die „TIMER“-Taste , bis der gewünschte Wert angezeigt wird. Es können nur volle Stunden eingestellt werden.

Mit der Einstellung „00“ wird die Funktion deaktiviert.

Die Aktivierung der Funktion wird durch die Leuchte  angezeigt.

Nach dem Einschalten des Geräts mit der Taste  wird die Zeiteinstellung gelöscht.

● ENTLEREN DES BEHÄLTERS

ACHTUNG:

Das Wasser, das in dem Trocknerbehälter gesammelt ist, ist nicht trinkbar und soll mit den Lebensmittelartikeln nicht in Berührung kommen.

Den Schwimmer nicht aus dem Wasserbehälter herausnehmen; sonst wird der Betrieb der Anlage nicht gestoppt, wenn der Wasserbehälter befüllt wird. Das Wasser wird übergossen, was zur Beschädigung des Bodens führt.

- Den Wasserbehälter von hinten der Anlage leicht ziehen, er wird herausgeschoben (**bild 5**).
- Das Wasser aus dem Behälter entleeren (**bild 6**).
- Ist der Behälter geschmutzt, mit Wasser reinigen. Zum Reinigen keine aggressiven Reinigungsmittel verwenden. Keine chemischen Lösungsmittel einsetzen (z.B. Benzen, Alkohol, Benzin), da diese die Oberfläche verformen, was zur Leckagen führt.
- Den Behälter in der Anlage in bestimmter Position platzieren. Sonst leuchtet die Befüllungsanzeige rot und die Anlage funktioniert nicht.

● STÄNDIGER WASSERABFLUSS (**bild 7**)

Um den Einsatz mit angeschlossenem ständigem Wasserabfluss in Einsatz zu nehmen:

- Den Wasserbehälter herausnehmen (**8**)
- Den Gehäuseteil herausnehmen
- Die Rohr in das Wasserabführungsventil einschieben, der in der oberen Teil der Behälterkammer platziert ist.
- Behälter einschieben (**8**) und die Rohr durch den Austritt einschieben.
- Den zweiten Enden des Rohrs in den Behälter stecken z.B. Eimer.

ACHTUNG:

Das Abwasserrohr nie biegen. Der Rohraustritt muss immer unter dem Wasserauslassniveau aus der Anlage sein. Den Wasseraustritt aus der Anlage oder aus dem Rohr nie sperren.

● INSTANDHALTUNG

Achtung.

Vor irgendwelchen Wartungs- oder Instandsetzungs-Arbeiten soll das Gerät ausgeschaltet und von der Stromversorgung abgeschaltet werden.

● REINIGUNG

Vor der Reinigung ist das Gerät von der Stromversorgung abzuschalten. Das Gehäuse soll mit weichem feuchtem Gewebe gereinigt werden. Lösungsmittel verwenden (z.B. Benzen, Alkohol, Benzin), weil das die Oberfläche beschädigen oder das ganze Gehäuse verformen könnte.

● LUFTFILTER (bild 7-8)

Die Luftfilter sind jede 2 Wochen zu reinigen. Mit Staub blockierte Luftfilter vermindern die Funktionseffektivität des Gerätes.

Die Filter aus dem Gehäuse ausschieben, zerlegen und dann im warmen Wasser (ca. 40°C) mit einem neutralen Detergens waschen. Abspülen, genau abtrocknen lassen und wieder montieren.

Achtung: Die Anlage darf ohne den korrekt einmontierten Filter nicht eingeschaltet werden.

● AUFBEWAHREN DER ANLAGE

Ist der Trockner Lange Zeit außer Betrieb gesetzt:

- Das Versorgungskabel aus der Steckdose herausnehmen und rollen.
- Den Wasserbehälter voll entleeren und sich vergewissern, dass Innen kein Wasser gesammelt ist.
- Den Luftfilter herausnehmen und reinigen, trocknen und wieder einstellen.
- Den Trockner auf einer trockenen Stelle, außer Reichweite von Sonnenstrahlen, hoher Temperatur und übermäßiger Staubbung aufbewahren.

● BEHEBUNG VON STÖRUNGEN

Bevor Sie den Kontakt mit Servicezentrum anknüpfen, sollen Sie die Handlungen der Anlage mit den unteren Beschreibungen vergleichen. Dieses Verzeichnis umfasst typische Situationen, die nicht durch Fehler oder das fehlerhafte Material hervorruft sind.

Störung	Mögliche Ursache	Lösung
Anlage funktioniert nicht	Keine Versorgung.	An andere Steckdose anschließen und einschalten.
	Befüllungsanzeiger blinkt.	Prüfen, ob der Wasserbehälter richtig montiert ist oder diesen entleeren.
	Die Raumtemperatur ist unter 5 °C oder über 35 °C.	Die Sicherung zum Schutz der Anlage wirkt. Die Anlage ist für diese Temperaturen nicht geplant.
Trockner-Funktion funktioniert nicht oder die Anlage schaltet sich oft aus/ein	Luftfilter verstopft.	Luftfilter gemäß Anleitung reinigen.
	Tür oder Fenster geöffnet.	Tür/ Fenster schließen.
	Anlage befindet sich nah der Wärmequelle.	Die Anlage auf kälteren Platz bringen.
	Einlaufkanal oder Auslaufkanal ist verdeckt.	Die Hindernisse aus dem Auslauf- oder Einlaufkanal entfernen.

Die Anlage lärmt	Anlage ist geneigt oder nicht stabil.	Auf ebene, harte Fläche stellen (ohne Oszillationen).
	Luftfilter verstopft.	Luftfilter gemäß Anleitung reinigen.
E2	Problem mit dem Feuchtigkeitssensor.	Anmeldung bei einer autorisierten Servicestelle.
LO	Feuchtigkeit der Umgebung liegt unter 20%.	Aktivierte Funktion des automatischen Schutzes des Geräts. Entsprechende Betriebsbedingungen sicherstellen.
HI	Feuchtigkeit der Umgebung liegt über 95%.	
CL	Schutz vor niedriger Umgebungstemperatur < 5°C.	
CH	Schutz vor hoher Umgebungstemperatur > 35°C.	

● **BETRIEBSTEMPERATUR**

Falls die Umgebungstemperatur unter 5°C oder über 35°C liegt, kommt der Trockner zum Stillstand.

● **AUTOMATISCHE ENTEISUNG**

Falls die Umgebungstemperatur im Bereich 5°C bis 18°C liegt, enteist sich der Kompressor automatisch in bestimmten Zeitabständen.

Während der Enteisung kommt der Kompressor zum Stillstand und der Lüfter arbeitet weiter.

● **UMWELTSCHUTZ**

Das Gerät ist aus wieder verwendbaren oder recyclebaren Stoffen gebaut.

Es soll an einer entsprechenden für Recycling elektrischer und elektronischer Geräte zuständigen Sammelstelle abgegeben werden.

● **GARANTIE**

Das Gerät ist für den Privatgebrauch im Haushalt bestimmt.

Es darf nicht für berufliche Zwecke benutzt werden.

Bei unrichtiger Bedienung erlischt die Garantie.



R290.



8

.

.

Eldom Sp. z o. o.

.

()

.

.

50

()
).

(

.

.

.

.

.

.

.

.

.

.

.

.

.

.

.

.

.

.

.

.

.



R290

1.

2.

3.

4.

5.

CO2

6.

7.

8.

9.

(.1-2)	
1.	6.
2.	7. 7
3. 3	8.
4. 4 T	9. 9
5.	10.

	12l/24h (30°C, RH80%) 7l/24h (27°C, RH60%)
	AC220-240V, ~ 50Hz
	160W (27°C, RH60%)
	185W (30°C, RH80%)
	0,9A (27°C, RH60%)
	1A (30°C, RH80%)
	2l
	36dB(A)
	130m ³ /h
	4-25m ²
/	0,7MPa/3,2MPa
/	3,2 MPa
	3,2 MPa
	11kg
	R290/55g
	0,055 kg

(.3)

30
(8).
(7).

()



(3)

- 45%,
- 45% 65%,
- 65%.

(. 4)



2



«POWER» 



50%



()

«MODE» 





10

57% 63% -

63%

57%

. 30 .

63%.

63%,

63%.



50%

30% 80%

«HUM SET» ,

30-80%

: 30%

- 35%

- 40%

- 45%

- 50%

- 55%

- 60%

- 65%

- 70%

- 75%

- 80%

- 30%

3%

3%

30

«HUM SET» 

3



-
-
-
-

«TIMER»



«30-80»,
«00-12»,

. 3 .

«SPEED»  -

«SPEED»



«LOCK»  -

«LOCK» 



«LOCK» 

«TIMER»  -

()

«TIMER» 

1 12

«00»



(.)

1 12

«TIMER» 

«00»



(. 5)

(. 6)

(.)

(. 7)

(. 7)

(7)

(.),

(.),

(. 8-9)

2
(40°C) (. 13, . 14), (. 15), a
!

-
-
-
-

	5°C 35°C.	
	„TIMER“	„TIMER“.

		()
E2		
LO	20%	
HI	95%	
CL	<5°C	
CH	>35°C	

-
-
-
-

5° C 35° C,

5° 18°C,



ATENCIÓN

El aparato está lleno de gas in amable R290.



Antes de utilizar el aparato, lea el manual.



Antes de instalar el aparato, lea el manual de instalación.



Cualquier reparación que necesite, contacte al Servicio autorizado más cercano. Centrar y seguir estrictamente las instrucciones del fabricante solamente.

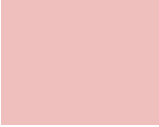

Precaución,
riesgo de incendio.

LOS SÍMBOLOS UTILIZADOS EN EL DISPOSITIVO Y EN EL MANUAL DE INSTRUCCIONES

Los dibujos de este manual pueden diferir ligeramente en apariencia de los ubicados en el dispositivo. Siga los dibujos reales.

INSTRUCCIONES DE SEGURIDAD

PRECAUCIONES

- Antes de la instalación y puesta en marcha, lea atentamente las instrucciones de funcionamiento y las advertencias del dispositivo. Este manual contiene las normas de instalación y funcionamiento correctos del dispositivo de aire acondicionado, cuyo incumplimiento anulará la garantía.
- El equipo puede ser usado por los niños mayores de 8 años y por personas con discapacidades físicas, mentales o sin experiencia y conocimientos del mismo siempre que se garantice supervisión o formación de cómo usarlo de manera segura explicando los riesgos existentes. Los niños no deben jugar con el dispositivo. Los niños no supervisados no deben limpiar o realizar operaciones de mantenimiento del equipo.
- Si el dispositivo de aire acondicionado no se utiliza para el uso previsto, la garantía podrá quedar anulada.
- El dispositivo no debe ser manejado por personas sin conocimiento adecuado y no familiarizadas con el manual de uso. Lo anterior se re ere especialmente a los niños.
- El dispositivo está destinado exclusivamente a ser utilizado con gas R-290 (propano) como refrigerante. El R290 es un refrigerante gaseoso que cumple con las directivas medioambientales de la UE.

Información sobre equipos de gas refrigerante: R290

- Lea atentamente todas las advertencias.
 - No vierta el refrigerante en la atmósfera.
 - El R-290 (propano) es inflamable y más pesado que el aire.
 - Se acumula primero en las zonas bajas, pero puede ser distribuido por el movimiento del aire (por ejemplo, por los ventiladores).
 - Si el propano está presente o incluso se sospecha su presencia, no se debe permitir que personal no cualificado intente encontrar la causa.
 - El R-290 (propano) utilizado en el dispositivo no tiene olor.
 - La falta de olor no significa que no haya escape de gas.
 - Si se detecta una fuga, evacúe a todas las personas de la habitación inmediatamente, ventile la habitación y póngase en contacto con el cuerpo de bomberos local para informarles de la fuga de propano.
 - No deje que alguien vuelva a entrar en la habitación hasta que llegue un técnico de servicio cualificado y confirme que es seguro volver a la habitación.
 - No utilice herramientas distintas a las recomendadas por el fabricante durante el desescarche y la limpieza.
 - El dispositivo se mantendrá alejado de fuentes de ignición (por ejemplo, llamas abiertas, dispositivos de gas o eléctricos en funcionamiento).
 - Los componentes del dispositivo están especialmente diseñados para el uso del propano y no tienen propiedades de iniciación o de chispa. Reemplace los componentes solo con piezas de repuesto idénticas.
 - No permita que la carcasa se rompa, no queme el dispositivo.
 - La unidad debe instalarse, utilizarse y almacenarse en una habitación de más de 4 m².
 - Si el dispositivo se instala, utiliza o almacena en un local sin ventilación, se proporcionarán soluciones para evitar la acumulación de refrigerante con fugas y el riesgo de incendio o explosión debido a la ignición del refrigerante causada por un calefactor eléctrico, una estufa u otra fuente de ignición.
 - Almacene el dispositivo de forma que se eviten daños mecánicos.
 - Las personas que operen o modifiquen el circuito de refrigeración deberán contar con la autorización adecuada de un organismo acreditado para garantizar la manipulación profesional del refrigerante, que deberá ser confirmada por organizaciones industriales acreditadas.
 - Todas las reparaciones deben realizarse de acuerdo con las recomendaciones del fabricante. El mantenimiento y las reparaciones que requieran el empleo de expertos en otros campos deben llevarse a cabo bajo la supervisión de una persona autorizada a utilizar refrigerantes inflamables.
-
- Este dispositivo está destinado únicamente para uso doméstico, tal y como se describe en este manual. No utilice el dispositivo para fines distintos a los especificados en este manual de instrucciones.
 - La instalación del dispositivo de aire acondicionado no requiere conocimientos especiales y puede ser realizada por el usuario de acuerdo con las instrucciones y diagramas de este manual. Una instalación incorrecta puede provocar fugas de agua, descargas eléctricas y daños irreparables en la unidad. La empresa Eldom Sp. z o. o. no asume responsabilidad de eventuales daños surgidos debido al uso indebido del equipo.
 - La unidad debe instalarse de acuerdo con las regulaciones nacionales para instalaciones eléctricas. Antes de realizar la conexión a la red eléctrica, asegúrese de que los parámetros de corriente (tensión) de la red eléctrica coinciden con los especificados en el dispositivo. La clavija de alimentación del dispositivo debe estar completamente enchufada en la toma de corriente. No utilice cables de extensión ni divisores para conectar el cable de red del dispositivo. Si el dispositivo no se utiliza durante un largo período de tiempo, desenchufe el cable de alimentación

de la toma de corriente. Si la unidad no se ha utilizado durante mucho tiempo, compruebe que las entradas y salidas de aire no estén bloqueadas antes de volver a poner en marcha la unidad.

- Conecte el dispositivo solo a una toma de corriente con conexión a tierra.
- Mantenga el dispositivo a una distancia mínima de 50 cm de materiales inflamables (por ejemplo, alcohol, etc.) o recipientes a presión (por ejemplo, aerosoles).
- El cable de red y el enchufe del dispositivo sirven para la desconexión normal del dispositivo de la red eléctrica y, por lo tanto, deben ser fácilmente accesibles en todo momento.
- Apague el dispositivo y desconéctelo de la red eléctrica durante una tormenta.
- No introduzca las manos u objetos de ningún tipo en las salidas de aire mientras la unidad esté en funcionamiento.
- No ponga ningún objeto en el dispositivo.
- No suba ni se siente en el dispositivo.
- No ponga los dedos u otros objetos en la salida de aire.
- No toque la entrada de aire o las aletas de aluminio del dispositivo.
- Antes de limpiar, reparar, mantener o inspeccionar, apague el dispositivo de aire acondicionado y desconéctelo de la red eléctrica.
- Limpie el dispositivo con un paño seco y suave. Si la carcasa de la unidad está muy sucia, puede utilizar un paño empapado en un producto de limpieza doméstico. No limpie el dispositivo de aire acondicionado con disolventes químicos como gasolina y alcohol.
- No sumerja o esponga esta unidad a la lluvia, la humedad u otros líquidos.
- No opere con las manos mojadas. Evite que se derrame agua sobre la unidad.
- No sumerja o esponga la unidad a la lluvia, la humedad u otros líquidos.
- No deje un dispositivo en funcionamiento desatendido. No incline ni vuelque el dispositivo.
- Coloque y use la unidad lejos de salpicaduras de agua o aceite.
- Si durante el funcionamiento del dispositivo, el usuario detecta alguna irregularidad, como olores o sonidos extraños, humo, vapor, fuego, calentamiento de la carcasa o del enchufe de la red eléctrica, fallo de fusible, mal funcionamiento de otros dispositivos, apague el dispositivo inmediatamente, desconéctelo de la red eléctrica y póngase en contacto inmediatamente con un centro de servicio autorizado.
- No lo utilice si el cable de alimentación está dañado, si la unidad se ha caído o se ha dañado de alguna otra manera. La reparación del dispositivo debe hacerse a un centro de servicio autorizado; la información figura en la tarjeta de garantía y en el sitio web www.eldom.eu.
- Está prohibido hacer cualquier modernización o usar repuestos o elementos del equipo no originales. ¡Peligro para la seguridad de uso!
- Bajo el riesgo de anular la garantía, el usuario no podrá realizar ninguna reparación, modificación o desmontaje de la carcasa del dispositivo por su cuenta.
- En el interior de la unidad no hay piezas que puedan ser reparadas por el usuario.
- Está prohibido hacer cualquier actualización o usar repuestos o elementos del equipo no originales. Es peligroso para la seguridad de uso del dispositivo.

 Las personas que operen o modifiquen el circuito de refrigeración deberán contar con la autorización adecuada de un organismo acreditado para garantizar la manipulación profesional del refrigerante, que deberá ser confirmada por organizaciones industriales acreditadas.

 Todas las reparaciones deben realizarse de acuerdo con las recomendaciones del fabricante. El mantenimiento y las reparaciones que requieran el empleo de expertos en otros campos deben llevarse a cabo bajo la supervisión de una persona autorizada a utilizar refrigerantes inflamables. Si no entiende algo o necesita ayuda, por favor póngase en contacto con el servicio de su distribuidor.

⚠ ANTES DE USAR EL DISPOSITIVO POR PRIMERA VEZ, ASEGÚRESE DE QUE SE MANTENGA EN POSICIÓN VERTICAL DURANTE 24 HORAS, DE LO CONTRARIO EL COMPRESOR DEL DESHUMIDIFICADOR PUEDE RESULTAR DAÑADO.

ADVERTENCIAS DE SEGURIDAD PARA EL SERVICIO

Por favor, siga estas advertencias cuando necesite tomar las siguientes medidas al realizar el mantenimiento del deshumidificador R290.

1. Controles en el área

Antes de trabajar en sistemas que contienen refrigerantes inamables, deben realizarse comprobaciones de seguridad para garantizar que el riesgo de ignición sea mínimo. Cuando se repara un sistema de refrigeración, se deben tomar las siguientes precauciones antes de trabajar en el sistema.

2. Procedimiento de trabajo

El trabajo debe realizarse como parte de un procedimiento controlado para reducir al mínimo el riesgo de que haya gases o vapores inamables durante el trabajo.

3. Lugar de trabajo general

Todo el personal de mantenimiento y otras personas que trabajen en el área deben ser instruidos en la naturaleza del trabajo. Evite trabajar en el interior. El área alrededor del lugar de trabajo debe estar separada de la otra. Compruebe que las condiciones en el área hayan sido aseguradas mediante el control de los materiales inamables.

4. Control de la presencia del refrigerante

Antes y durante el funcionamiento, compruebe el área con un detector de refrigerante adecuado para asegurarse de que el técnico sea consciente de las atmósferas potencialmente inamables. Asegúrese de que el equipo de detección de fugas utilizado es adecuado para su uso con refrigerantes inamables, es decir, no provoca chispas, está correctamente sellado o es intrínsecamente seguro.

5. Presencia de un extintor

Si se debe realizar algún trabajo en caliente en el equipo de refrigeración o en sus partes asociadas, se dispondrá de un equipo de extinción adecuado. Un extintor de polvo seco o de CO2 debe ser colocado adyacente al área de carga.

6. Ausencia de las fuentes de ignición

Ninguna persona que realice trabajos en un sistema de refrigeración que impliquen la exposición de tuberías que contengan o estén llenas de refrigerante inamable podrá utilizar ninguna fuente de ignición de manera que exista un riesgo de incendio o explosión. Todas las posibles fuentes de ignición, incluido el consumo de cigarrillos, deben mantenerse a una distancia adecuada del lugar de instalación, reparación, eliminación y desecho, durante la cual el refrigerante inamable puede ser liberado en el medio ambiente. Antes de comenzar el trabajo, debe examinarse el área alrededor de los dispositivos para asegurarse de que no haya peligro de incendio o ignición. Coloque carteles "No fumar".

7. Área ventilada

Asegúrese de que el área esté afuera o bien ventilada antes de entrar en el sistema o realizar cualquier trabajo en caliente. Durante el trabajo se mantiene un cierto grado de ventilación. La ventilación debe dispersar de forma segura el refrigerante liberado y preferiblemente liberarlo fuera a la atmósfera.

8. Inspecciones de los equipos de refrigeración

Cuando se sustituyan los componentes eléctricos, deben ser adecuados para el propósito y ajustarse a la especificación correcta. Las directrices del fabricante para el mantenimiento y la reparación deben observarse en todo momento. En caso de duda, póngase en contacto con el departamento técnico del fabricante.

Para las instalaciones que utilizan refrigerantes inamables, se deben llevar a cabo las siguientes comprobaciones:

- El tamaño de la carga es consistente con el tamaño de la habitación en la que se instalan las piezas que contienen el refrigerante;
- Las unidades de ventilación y las salidas funcionan correctamente y no están obstruidas;
- Cuando use un circuito de refrigeración intermedio, compruebe si hay refrigerante;
- La marca del dispositivo sigue siendo visible y legible. Las marcas y los caracteres que son ilegibles deben ser corregidos;
- las tuberías o componentes de refrigeración se instalarán en un lugar en el que sea improbable que estén expuestos a cualquier sustancia que pueda causar la corrosión de los componentes que contienen refrigerante, a menos que los componentes estén hechos de materiales que sean inherentemente resistentes a la corrosión o estén adecuadamente protegidos contra la corrosión.

9. Inspecciones de los equipos eléctricos

Las reparaciones y el mantenimiento de los componentes eléctricos incluyen comprobaciones iniciales de seguridad y procedimientos de inspección de las piezas. Si hay un fallo que pueda poner en peligro la seguridad, no conecte la fuente de alimentación al circuito hasta que se haya eliminado satisfactoriamente. Si no se puede eliminar el fallo inmediatamente, pero es necesario tomar otras medidas, se debe adoptar una solución temporal apropiada. Esto debe comunicarse al propietario del dispositivo para que todas las partes interesadas estén informadas.

Los controles de seguridad iniciales incluyen:

- descarga de los condensadores: se hace de forma segura para evitar la posibilidad de que se produzcan chispas;
- los componentes eléctricos y el cableado sin protecciones mientras se carga, se recupera o se limpia el sistema;
- continuidad de la conexión a tierra

- Recomendaciones especiales

- El rango de temperatura ambiente para el equipo es de 5°C-35°C
- Deshumidificador debe estar colocado sobre una superficie plana, en un lugar amplio y sin obstáculos. Entre el aparato y la pared hay que dejar un espacio de 20 cm.
- Instale el equipo de acuerdo con la normativa de instalación en vigor.
- Siembre debe haber un acceso libre a la clavija del cable de alimentación.
- Colocar siempre verticalmente el aparato para que el compresor esté en la posición correcta de trabajo.
- No incline el equipo hacia los lados, dado que el agua derramada podrá dañar el mismo.
- No utilizar el aparato cerca de gas u otros líquidos inamables.
- No bloquear la salida de aire y la entrada de ventilación. No coloque objetos pesados en el equipo.
- No utilizar cerca del aparato sustancias químicas (insecticidas, pinturas) u otras sustancias inamables ya que pueden deformar el material. El aparato puede sufrir daños eléctricos.

Alimentación

- La clavija del cable de alimentación debe estar bien fijada y no debe estar dañada.
- No conectar el aparato a una fuente de alimentación a través de una regleta.
- Después de conectar el aparato a la alimentación se debe encender con el botón ON/ OFF.

INSTRUCCIONES DE USO

DESHUMIDIFICADOR DE AIRE OPC1000N

ES

DESCRIPCIÓN GENERAL (g.1-2)	
1. Salida de aire	6. Filtro de entrada
2. Panel de control	7. Manguito
3. Pantalla	8. Depósito de agua
4. Cuerpo	9. Ruedas
5. Asa	10. Cable de alimentación

EESPECIFICACIONES TÉCNICAS

Rendimiento de secado	12l/24h (30°C, RH80%) 7l/24h (27°C, RH60%)
Tensión nominal	AC220-240V, ~ 50Hz
Potencia nominal	160W (27°C, RH60%)
Potencia máxima	185W (30°C, RH80%)
Corriente nominal	0,9A (27°C, RH60%)
Máx. corriente nominal	1A (30°C, RH80%)
Depósito de agua	2l
Ruido	36dB(A)
Flujo de aire	130m ³ /h
Superficie de habitación recomendada	4-25m ²
Máx. presión de trabajo en el lado de succión / salida	0,7MPa/3,2MPa
Máx. presión permitida en el lado de alta / baja presión	3,2 MPa
Presión máxima permitida del intercambiador de calor	3,2 MPa
Peso del producto	11kg
Nombre químico	R290/55g
Aparado caerrado herméticamente	tak
Cantidad de producto añadido de fábrica	0,055 kg

● INSTALACIÓN

Elección del lugar de instalación (g.3)

El dispositivo debe colocarse en posición vertical sobre una superficie plana, en un lugar seco y espacioso. El espacio debe ser ventilado. Alrededor del dispositivo debe dejarse al menos 30 cm de espacio libre.

El agua se acumula en el depósito (8). Para el desagüe puede utilizarse el manguito adjunto (7). El procedimiento de montaje está descrito en la sección «DESAGÜE CONTINUO».

Antes de conectarse a la red, verifique que los parámetros de la corriente principal (voltaje) correspondan a los del dispositivo.

El enchufe de red del dispositivo debe estar completamente insertado en la toma de corriente.

No utilice cables de extensión o adaptadores para conectar el cable de alimentación de la máquina. Si el dispositivo no se utilizará durante un período prolongado de tiempo, retire el enchufe de la toma de corriente.

Si el dispositivo no se ha utilizado durante mucho tiempo, verifique que las entradas y salidas de aire no estén bloqueadas antes de reiniciar.

● FUNCIONAMIENTO DEL DISPOSITIVO

Todos los cambios de la configuración se comunican con una señal acústica.

La iluminación del indicador (3) indica el nivel de humedad del aire:

- azul - humedad por debajo de 45%,
- verde - humedad entre 45 y 65%,
- rojo - humedad por encima de 65%.

PANEL DE MANDO (g.4)

Indicador  - indica el nivel de llenado del depósito de agua.

El indicador emitirá una luz roja cuando se alcance el volumen de 2 l. Además, el dispositivo emitirá una señal acústica y, a continuación, procederá a apagarse.

Presione cualquier botón para apagar la alarma acústica.

Luego es necesario vaciar el depósito de agua y volver a colocarlo en su posición adecuada.

Indicador  - indica que el dispositivo está conectado a la fuente de alimentación.

Botón "POWER"  - sirve para encender/apagar el dispositivo.

Para apagar el aparato, pulse de nuevo el botón .

La primera vez que se pone en marcha el aparato después de conectarlo a la fuente de alimentación, se activa el programa estándar  con un ajuste de nivel de humedad por defecto de 50% RH.

Después de apagarlo pulsando el botón , el aparato recuerda los parámetros ajustados (programa seleccionado, ajuste del nivel de humedad).

Después de desconectar el aparato de la fuente de alimentación, vuelve a los ajustes de fábrica.

No puede desconectar el enchufe del cable eléctrico directamente para forzar la parada del dispositivo.

Botón "MODE"  - la selección del programa.

Para seleccionar un programa guardado, presione la tecla  hasta que se encienda la luz adecuada:

La luz del programa seleccionado parpadeará y comenzará a iluminarse continuamente cuando el programa se active.

Programa continuo  - funcionamiento continuo, el dispositivo funcionará continuamente a alta velocidad del ventilador.

En este programa no se puede cambiar la velocidad del ventilador ni ajustar el nivel de humedad.

Programa nocturno

En este programa el ventilador cambia automáticamente a baja velocidad.

Después de 10 segundos de inactividad, la pantalla y algunos controles se desactivan.

No se puede cambiar la velocidad del ventilador ni ajustar el nivel de humedad.

En este programa, el deshumidificador mantiene la humedad en el rango de 57% a 63% - el ventilador funciona a baja velocidad.

Si la humedad ambiental se eleva por encima de 63% RH, el dispositivo comenzará a deshumidificar hasta la humedad ambiente por debajo de 57% RH.

Entonces el compresor se detiene y el ventilador seguirá trabajando durante aprox 30 s. El dispositivo se reiniciará cuando la humedad se eleve a 63%.

Si la humedad ambiental es inferior a 63%, cuando se conecta, el dispositivo permanece en modo de espera hasta que la humedad aumente a 63%.

Las señales acústicas están desactivadas. Si el depósito está sobrellenado, el dispositivo se detendrá, el indicador se encenderá pero la alarma no sonará.

Programa estándar

En este programa, la humedad por defecto es de 50% RH.

Es posible determinar el nivel de humedad entre 30 - 80% RH y la velocidad del ventilador.

Para ajustar el nivel de humedad, pulse el botón "HUM SET" hasta que la pantalla muestre el valor seleccionado en el rango entre 30-80% RH. El ajuste de la humedad seguirá según el siguiente esquema: 30% RH - 35% RH - 40% RH - 45% RH - 50% RH - 55% RH - 60% RH - 65% RH - 70% RH - 75% RH - 80% RH - 30% RH etc.

Cuando la humedad de la habitación aumente un 3% por encima del valor determinado, primero se encenderá el ventilador y luego el compresor comenzará a funcionar.

Cuando la humedad de la habitación baje un 3% por debajo de la humedad determinada, primero se parará el compresor y después de unos 30 segundos se apagará el ventilador.

Temperatura



El dispositivo tiene un termómetro incorporado. Tras mantener pulsado el botón "HUM SET"  durante aproximadamente 3 segundos, en la pantalla aparecerá la temperatura ambiente.

Pantalla 

- mientras el dispositivo está encendido la pantalla indica la humedad de la habitación,
- mientras se ajusta el nivel de humedad, muestra un valor del rango "30-80"

- al configurar la función "TIMER", muestra los valores del rango "00-12",
- tras mantener pulsado el botón  durante aprox. 3 s., se muestra la temperatura ambiente.

Botón "SPEED" - selección de la velocidad de trabajo del ventilador

Tras pulsar una vez el botón "VELOCIDAD" se determina la velocidad del ventilador, que es indicada por los controles:  - rápido,  - lento.

La selección de la velocidad no es posible mientras los programas continuo y nocturno están activos y con los botones bloqueados.

Botón "LOCK" - bloqueo de botones

Para bloquear los botones, mantenga pulsado el botón "LOCK"  durante unos segundos.

La activación de la función se señala con el indicador de control .

Con el bloqueo activado, no se puede cambiar la configuración del dispositivo ni apagarlo.

Para desactivar el bloqueo, mantenga pulsado el botón "LOCK"  durante unos segundos.

Botón "TIMER"  - se utiliza para encender (inicio retardado) y apagar el dispositivo automáticamente.

- **Inicio retardado** - Esta función permite establecer el tiempo después del cual el humidificador se enciende automáticamente.

La función sólo puede activarse cuando el aparato está apagado pero conectado a la fuente de alimentación.

Se puede ajustar el inicio retardado en el rango de 1 a 12 horas presionando el botón "TIMER"  hasta que el valor deseado aparezca en la pantalla. Sólo se pueden establecer horas completas.

Ajustar el valor "00" significa cancelar los ajustes.

La activación de la función se indica con una luz  y los números en la pantalla.

Al encender el dispositivo con el botón  se borra la configuración del marco temporal.

- **Apagado automático**- Esta función permite establecer el tiempo después del cual el humidificador se apague automáticamente.

La función sólo se puede activar con el aparato encendido (está en marcha).

Se puede ajustar el apagado automático en el rango de 1 a 12 hora spresionando "TIMER"  hasta que el valor deseado aparezca en la pantalla. Sólo se pueden establecer horas completas.

Ajustar el valor "00" significa cancelar los ajustes.

La activación de la función se señala con el indicador de control .

Al encender el dispositivo con el botón  se borra la configuración del marco temporal.

VACIADO DEL DISPOSITIVO

ATENCIÓN:

El agua acumulada en el depósito del sistema de secado no es apta para el consumo y no puede utilizarse en contacto con productos alimentarios.

No retirar el otador del depósito de agua: en caso contrario, el dispositivo no va a parar su trabajo cuando esté lleno el depósito. Esto provocará el vertido del agua acumulada, pudiendo causar daños en el suelo soporte.

- Tire ligeramente del depósito de agua ubicado en la parte posterior del dispositivo; el depósito saldrá hacia fuera (g.5).
- Vacíe el agua del depósito (g.6).
- Si el depósito está sucio, realice su limpieza con agua. No utilice agentes de limpieza agresivos para limpiar el dispositivo. No utilizar disolventes químicos (como benceno, alcohol, gasolina), ya que podrían dañar la superficie o deformar toda la carcasa.
- Coloque el depósito en su posición adecuada dentro del dispositivo. De no hacerlo, el indicador del depósito lleno seguirá emitiendo una luz roja y el dispositivo no va a poder funcionar.

DESAGÜE CONTINUO (g.7)

Para utilizar el dispositivo con el desagüe continuo conectado realice los siguientes pasos:

- Retire el depósito de agua
- Recorte parte de la carcasa del depósito.
- Introduzca el manguito en la válvula de desagüe ubicada en la parte superior de la cámara del dispositivo
- Introduzca el depósito y saque el manguito por el agujero recortado.
- Introduzca el otro extremo del manguito en un recipiente, ej. un cubo.

ATENCIÓN:

Nunca doble el tubo de descarga. La salida del tubo siempre debe encontrarse debajo de la salida del agua del aparato. Nunca bloquee la salida del agua del aparato o del tubo.

MANTENIMIENTO

Nota. Apagar y desconectar el aparato de la red eléctrica antes de cualquier reparación o trabajo de mantenimiento.

LIMPIEZA

Desconectar el aparato de la fuente de alimentación antes de limpiarlo. La carcasa se debe limpiar con un paño suave y húmedo. No utilizar disolventes químicos (como benceno, alcohol, gasolina), ya que podrían dañar la superficie o deformar toda la carcasa. No rociar el aparato con agua.

FILTROS DE AIRE (g.8-9)

Los filtros de aire deben limpiarse cada 2 semanas. Los filtros de aire bloqueados con polvo reducen la eficiencia del aparato.

Los filtros deben removerse de la carcasa, desmontar y lavar en agua tibia (temperatura aprox. de 40°C) con detergente neutro. Enjuague, seque bien, luego móntelos de nuevo.

Atención: No encienda el aparato sin el filtro debidamente montado.

ALMACENAMIENTO DEL DISPOSITIVO

Si el sistema de secado no se va a utilizar durante un período prolongado:

- Desconectar el cable de alimentación eléctrica y enrollarlo.
- Vaciar completamente el depósito de agua y asegurarse de la ausencia de agua en su interior.
- Retirar y limpiar el filtro de aire, secar completamente y volver a instalarlo.
- Almacenar el sistema de secado en un lugar fresco y seco, sin exposición a la luz solar, temperaturas altas o acumulación excesiva de polvo.

SOLUCIÓN DE PROBLEMAS

Antes de contactar con el servicio técnico compare los síntomas de funcionamiento del dispositivo con los indicados a continuación. En esta lista se recopilan las situaciones habituales que no se deben a fallos de fabricación o defectos de material.

Problema	Posible motivo	Solución
El dispositivo no funciona.	No tiene alimentación eléctrica.	Conectar a una toma eléctrica operativa y encender el dispositivo.
	Parpadea el indicador de llenado de agua.	Comprobar el montaje correcto del depósito de agua o vaciarlo.
	La temperatura interior equivale a menos de 5°C o más de 35°C.	Se ha activado el sistema de seguridad diseñado para proteger el dispositivo. El dispositivo no puede trabajar en esas condiciones térmicas.
	Está activa la función «TIMER».	Desactivar la función «TIMER».
La modalidad del sistema de secado no funciona o el dispositivo se enciende/se apaga a menudo.	El filtro de aire está obstruido.	Limpiar el filtro de aire de acuerdo con lo indicado en el manual de instrucciones.
	Está abierta una puerta o ventana.	Cerrar la puerta/ ventana.
	El dispositivo se encuentra demasiado cerca de una fuente de calor.	Desplazar el dispositivo a un lugar más frío.
	El canal de entrada o salida está tapado con algo.	Eliminar los obstáculos del canal de entrada o salida.
El dispositivo emite ruidos.	Se encuentra en una posición inclinada o inestable.	Colocarlo en una superficie nivelada y rígida (sin vibraciones).
	Está obstruido el filtro de aire.	Limpiar el filtro de aire de acuerdo con lo indicado en el manual de instrucciones.
E2	Problema con el sensor de humedad.	Ponerse en contacto con el centro de servicio autorizado.
LO	Humedad ambiente por debajo del 20%.	Función de protección automática del aparato habilitada. Asegurar condiciones de trabajo adecuadas del aparato.
HI	Humedad ambiente por encima del 95%.	
CL	Protección contra baja temperatura, temperatura ambiente < 5°C.	
CH	Protección contra alta temperatura, temperatura ambiente > 35°C	

- **TEMPERATURA DE TRABAJO**

Cuando la temperatura ambiente es inferior a 5°C o superior a 35°C, el deshumidificador se detiene.

- **DESESCARCHE AUTOMÁTICO**

Cuando la temperatura ambiente está entre 5°C y 18°C, el compresor se descongela automáticamente en intervalos especificados.

Durante el desescarche, el compresor se detiene y el ventilador continúa funcionando.

- **PROTECCIÓN DEL MEDIO AMBIENTE**

El dispositivo está hecho de los materiales que pueden ser reutilizados o reciclados.

Hay que entregarlos al punto apropiado, que se ocupa de la recogida y el reciclaje de aparatos eléctricos y electrónicos.

- **GARANTÍA**

el aparato está destinado para un uso privado doméstico.

no se puede utilizar para fines profesionales.

la garantía se anula en caso de un uso incorrecto.

